

LIVING
RESIDENTIAL DOORS



GENIUS PORTONI SEZIONALI RESIDENZIALI / RESIDENTIAL SECTIONAL DOORS



FERRARO
UNA PORTA SUL FUTURO

IL PORTONE SEZIONALE RESIDENZIALE THE RESIDENTIAL SECTIONAL DOOR	4
I MODELLI DOOR MODELS	6
CONTESTO MURARIO WALL CONTEXT	26
GARANZIA WALL CONTEXT	28
ISOLAMENTO TERMICO/ACUSTICO HEAT AND SOUND INSULATION	29
VERSIONI: CLASSIC - ELEGANT CLASSIC AND ELEGANT DOORS	30
TENUTA ARIA/ACQUA AIR AND WATER PROOFNESS	32
IMPUGNATURE HANDLES	35
GUIDE DI SCORRIMENTO SLIDING GUIDES	36
SICUREZZE SAFETY	38
MONTANTI E VELETTE POST COVERS AND UPPER COVERS	40
PASSAGGI PEDONALI PEDESTRIAN DOORS	42
PANNELLI DOOR PANELS	46
FINITURE E COLOR FINISHES AND COLORS	48
OBLÒ WINDOWS	54
GRIGLIE VENTILATION GRILLS	55
DECORI ARTISTIC DECORATIONS	56
AUTOMAZIONI DOOR AUTOMATION	58
DISEGNI TECHNICAL DRAWINGS	64
HORIZON PORTONE A SCORRIMENTO LATERALE HORIZON SIDE-SLIDING DOORS	66
SEZIONALI DI GRANDI DIMENSIONI COMMERCIAL DOORS	70

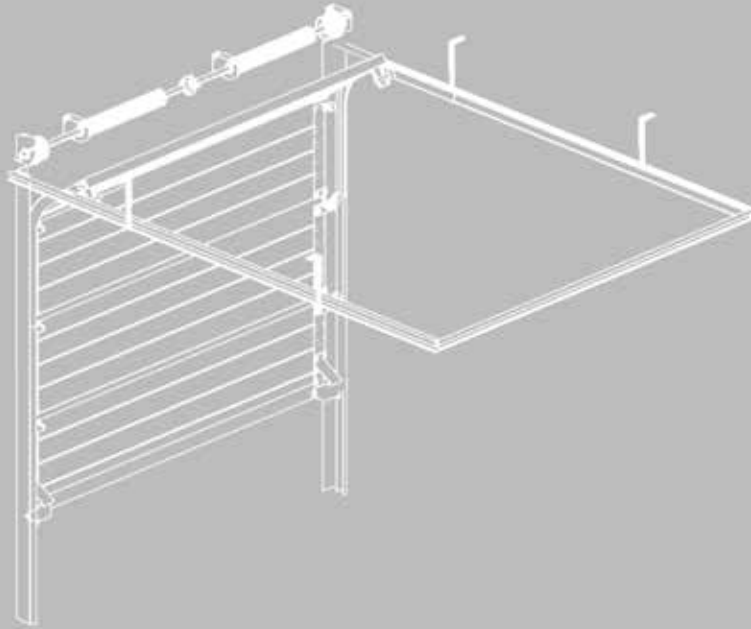

IL PORTONE SEZIONALE

THE SECTIONAL DOOR

GUIDE DI SCORRIMENTO
SLIDING GUIDES

SISTEMA DI BILANCIAMENTO GRUPPO MOLLE
BALANCING SPRING SYSTEM

CASSONETTO E PIASTRA (VERSIONE ELEGANT)
BOX AND PLATE (ELEGANT VERSION)

PROFILO TERMINALE SUPERIORE IN ALLUMINIO
UPPER ALUMINIUM TERMINAL PROFILE

CERNIERE
HINGES

MANTO CON PANNELLI ANTIPIZZICO
MANTLE WITH ANTI-PINCHING PANELS

GUARNIZIONI LATERALI
LATERAL GASKETS

IMPUGNATURA
HANDLE

CHIAVISTELLO E SERRATURA CON POMOLO (A RICHIESTA)
LATCH AND LOCK WITH KNOB (ON REQUEST)

TARGA CE
EC PLATE

PROFILO DI RINFORZO A OMEGA (A RICHIESTA)
OMEGA SHAPED REINFORCED (ON REQUEST)

PARACADUTE ROTTURA CAVO
CABLE BREAK PARACHUTE

**PROFILO TERMINALE INFERIORE IN ALLUMINIO
CON GUARNIZIONE**
ALUMINIUM LOWER TERMINAL PROFILE WITH GASKET

ANTINTRUSIONE E COMPENSAZIONE (VERSIONE ELEGANT)
ANTI-INTRUSION AND COMPENSATION (ELEGANT VERSION)

Consulta il catalogo online.
Consult the online catalog.

SEZIONALI.IT



FERRARO

ferraroporte.com +39 0825 881321 info@ferraroporte.com



IL PORTONE SEZIONALE RESIDENZIALE

RESIDENTIAL SECTIONAL DOOR

I vantaggi introdotti dal portone sezionale, rispetto alle classiche serrande e basculanti, sono molteplici e tra tutti le eccellenti qualità di isolamento termico e acustico garantite dal tamponamento con pannelli coibentati, l'ottimizzazione degli spazi interni ed esterni del garage, la sicurezza per l'utenza e la ampia scelta di soluzioni estetiche. Il portone sezionale Genius, grazie alla qualità dei materiali impiegati e alla cura dei dettagli, garantisce il massimo comfort per il vostro garage.

If compared to traditional rolling shutters and overhead doors, sectional doors' advantages are manifold. The main ones are: excellent heat and sound insulation (due to the use of insulated panels); garage inner and outer space optimization; operator safety; wide aesthetic solution choice. Thanks to high-quality raw materials and extreme attention to detail, Genius sectional doors can guarantee maximum comfort concerning your garage.

LENNOX BIDOGA

MIDDLE GROOVE



Lennox è il modello più richiesto della collezione Genius. Questo senza ombra di dubbio è dovuto alla sobrietà del disegno che ben si armonizza con il classico ed il moderno, il contemporaneo e il futuristico. Nulla è lasciato al caso ma tutto è frutto di una meticolosa analisi e scelta dei materiali; questa è la filosofia per il portone Genius, oggi uno dei sezionali più affidabili tra quelli in commercio.

The Lennox product line constitutes the most favorite one among Genius sectional doors. There is no doubt this is due to the line's sober design which fits harmoniously classic, modern, contemporary, and futuristic styles.

Nothing is left to chance. Instead, everything springs from a careful raw material analysis and selection; this is the philosophy concerning Genius sectional doors which can be listed among the most reliable ones on the market nowadays.

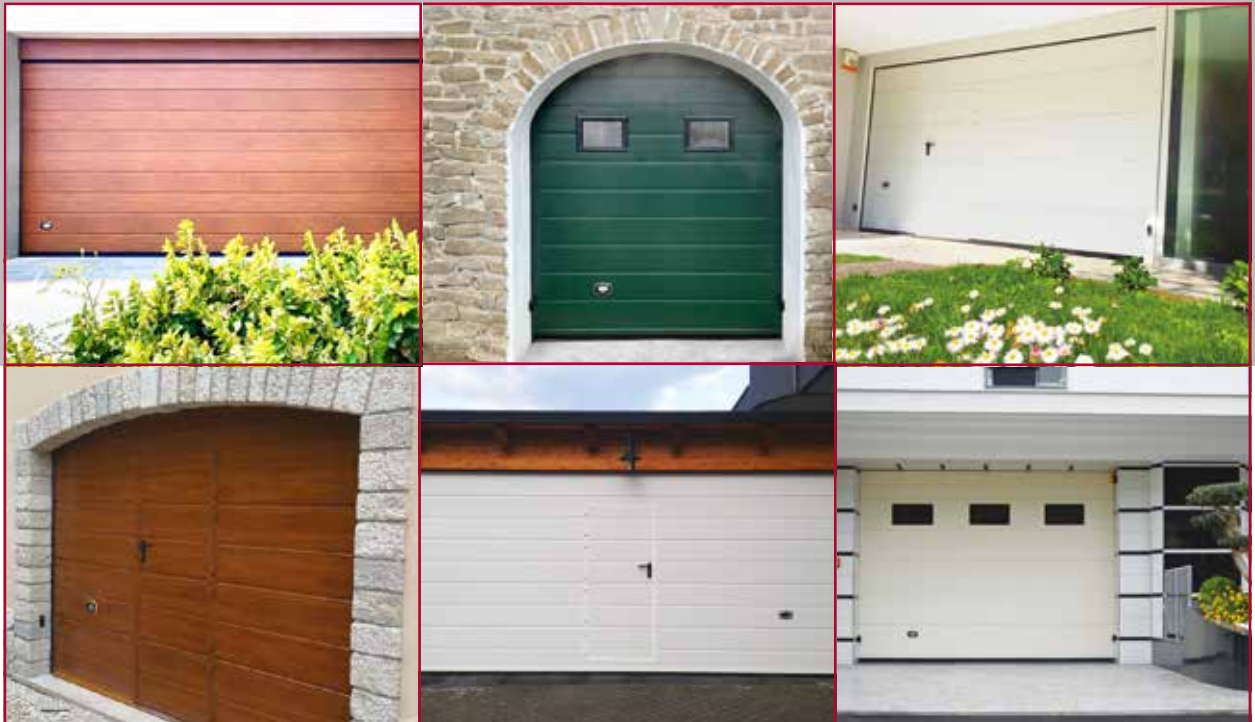



IL SEZIONALE INEGUAGLIABILE: PRATICO, ROBUSTO ED AFFIDABILE

THE UNMATCHED SECTIONAL DOOR: PRACTICAL, STURDY AND RELIABLE

Il modello Lennox si riconosce perché è realizzato con pannelli caratterizzati da una unica riga longitudinale centrale che crea un piacevole effetto bidoga. Il manto si presenta con doghe alte 25 cm. L'ampia gamma di colori pronti a magazzino, oltre alla vastissima disponibilità dei colori Ral e Finto Legno non pone limiti al vostro fantasioso estro. Se la tua vecchia chiusura sente il peso degli anni, sostituiscila con un nuovo e moderno portone sezionale Genius. Il modello Lennox sintetizza eleganza, praticità e cura dei dettagli.

Lennox doors can be recognized by their distinctive panels which feature a single, central, longitudinal line conferring the panel a pleasant double stave effect. The wide range of colors in our stock, coupled with the extremely large selection of available RAL and wood grain colors, sets no limits to one's fanciful creativity. *If your door shows it's age, replace it with a modern Genius sectional door. Lennox doors synthesize stylishness, practical sense, and attention to details.*

RIALTO CASSETTATO

RAISED



Il modello Rialto è molto richiesto nella ristrutturazione delle abitazioni soprattutto quelle dei centri storici dove il pannello bugnato ben si integra con il contesto caratteristico delle costruzioni di una volta. La modularità dei pannelli nel modello Rialto fa sì che il portone si presenti con un disegno simmetrico e proporzionato rispetto alle dimensioni del vano e dei riquadri, sempre interi e centrati. Il modello Rialto è realizzato con pannelli aventi bugne rettangolari di dimensione 50*30 cm. ed equidistanti 20 cm., ricavate dallo stampaggio della lamiera di acciaio.

Rialto doors are highly requested for building remodeling purposes, especially when buildings are located in old-town centers, provided that raised panels integrate well old buildings' peculiar architecture. Rialto doors' panel modularity makes the door appear symmetrical and well proportioned with respect to both door structural opening and raised motifs (which are always whole and centered).ones on the market nowadays. Rialto doors are made with panels featuring rectangular, 50*30 cm, 20 cm. - equidistant, embossed raised motifs obtained by steel sheet stamping.



Nel modello Rialto con pannelli cassettonati, la porta viene sempre posizionata tra le bugne in modo da evitare il taglio delle stesse che risulterebbe decisamente antiestetico; quando le bugne del pannello sono di numero pari, la porta viene collocata in posizione decentrata.

For RIALTO doors (which feature raised panels), pedestrian doors are always positioned between panel motifs to preserve the motif's integrity - if motifs were cut, the door look, would be definitely compromised. Moreover, when the number of raised motifs is even, the pedestrian door is placed asymmetrically.



UN PRODOTTO ELEGANTE PER FARE DEL CLASSICO UN MOTIVO MODERNO

A STYLISH DOOR WHICH MAKES CLASSICAL BECOME MODERN

Il modello Rialto ben si presta ad essere personalizzato; infatti la possibilità di applicare gli oblò a misura del riquadro con i relativi inserti con i motivi sole, lo rendono esteticamente gradevole. Se la vostra casa è stata progettata per ottenere la certificazione energetica, allora dovete installare per la chiusura del vostro garage, un portone sezionale Genius. Con Genius infatti l'aspetto energetico è stato analizzato per poter assicurare un coefficiente di trasmittanza termica. Il portone sezionale rientra tra i materiali da costruzione che possono beneficiare delle detrazioni fiscali. Per capire che non è legno lo si deve toccare e solo allora ci si rende conto che è un robusto portone in acciaio rivestito. I colori Legno sono realizzati da uno speciale film in PVC stampato che imitano fedelmente il colore del Rovere nelle varie coloriture; una particolarissima goffratura inoltre riproduce perfettamente le fibre del vero legno.

Rialto doors are well suited for customization; in fact, the possible application of raised-motif-sized windows with rising-sun inserts makes them particularly appealing. If your house was designed to obtain energy certification, you have to install a sectional door as your garage door, especially a Genius one. Genius doors were designed with such an aspect in mind. In fact, energy saving solutions have been thoroughly analyzed and applied to actual door manufacturing in order to achieve the best heat transmission rate (rate values are reported on each door). Sectional doors are listed among construction items which may qualify for tax deductions. In order to understand that the door is not made of wood, you must actually touch it. Only then you can realize that you are touching a sturdy door made of coated steel. Elegant line's woodgrain colors are obtained by coating steel with a special PVC film whose colors imitate faithfully bay oak's several shades. In addition, an extremely particular surface embossing perfectly reproduces the fiber structure of real wood.

MASTER PIANO

FLATT



Master: un mix vincente di sobrietà ed eleganza espressa dalla semplicità dei pannelli. Nessuna dogia, nessuna riga ma solo lamiera piana che esalta la perfezione e nel contempo manifesta una maestosa imponenza; per queste peculiarità Master si adatta a qualsiasi contesto urbanistico, convincendo anche i clienti più indecisi. * Con decori.

Master: a winning mix of soberness and elegance expressed by panels' look. No staves; no lines. Just plain metal sheet which exalts perfection and, at the same time, expresses magnificent stateliness. Due to such peculiar characteristics, Master doors fit any urban context and satisfy even the most undecided customer. * With decorations.

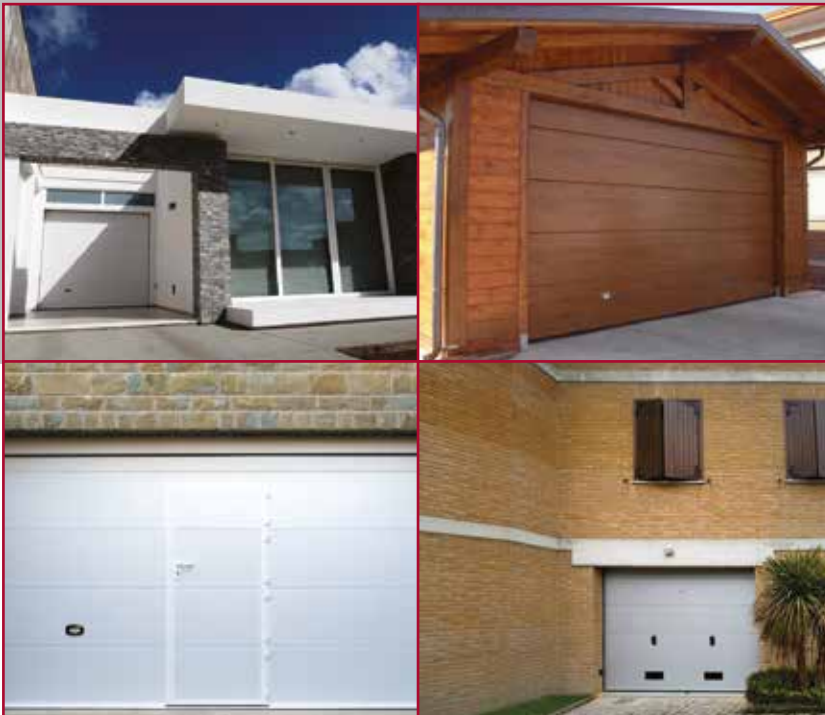



LA SEMPLICITÀ CHE NON STANCA MAI

NEVER-BORING SIMPLICITY

Il modello Master si riconosce perché è realizzato con pannelli completamente piani senza nervature longitudinali, alti 50 cm. Il risultato estetico è singolare in quanto la pannellatura si presenta continua e compatta dal gusto decisamente raffinato. Se volete differenziarvi, il modello Master è quello che più si predispone per la personalizzazione estetica del portone con l'applicazione di decori in metallo o per riprodurre sull'intera superficie del portone, la stampa digitalizzata di immagini scelte dal cliente. Il portone sezionale Genius è la giusta soluzione per la sostituzione della vecchia basculante. Per poter montare Genius occorre poco spazio; gli ingombri laterali e superiori sono ridottissimi per cui la dimensione del vano è quasi interamente sfruttabile.

Master doors can be easily identified since they are made with completely flatt, no-longitudinal-rib, 50 cm-high panels. The aesthetic effect is quite peculiar; in fact, the panel mantle looks uninterrupted, compact, and definitely refined in taste. If you want to be different, Master doors are the ones which are best suited for aesthetic customization through either application of metal decorations or digital printing on the entire door surface of any image chosen by the customer. Genius sectional doors typify the best replacement option for overhead doors. In order to install a Genius door, little room is needed; since door upper and side obstruction are extremely limited, almost the entire door structural opening can be passed-through.

STAMPA FLATBED

FLATBED PRINTING



Realizzazioni su indicazione del cliente
Customer-specified Flatbed printing

La ricerca accurata dei materiali e dei componenti impiegati per la produzione dei Sezionali Genius, le molteplici soluzioni tecniche ed estetiche, la possibilità di scegliere tra i diversi modelli, colori e optional, offrono al cliente una impareggiabile libertà di personalizzare a proprio piacimento il portone con la finalità di ottenere un risultato estetico davvero esclusivo.

Tra le personalizzazioni, proponiamo anche la possibilità di riprodurre una immagine sull'intera superficie del portone. Nessuna limitazione alla tua fantasia: paesaggi naturalistici, ambientazioni urbane, immagini evocative, riproduzioni di dipinti, ecc.

Basta fornirci su supporto informatico l'immagine e la ritroverai fedelmente riprodotta sul manto del tuo portone. La stampa viene eseguita con il rivoluzionario sistema digitale Flatbed, che garantisce una qualità fotografica eccezionale; gli inchiostri vengono essiccati con raggi UV e successivamente incapsulati con della vernice protettiva trasparente.

La stampa è assolutamente garantita nel tempo per l'esposizione sia alle intemperie che ai raggi solari.

The accurate search for Genius doors' raw materials and components; the availability of multiple technical and aesthetical solutions; the possibility to choose several door versions, colors and optional features; all these factors make customers feel incomparably free to customize their door as they want in order to achieve truly exclusive aesthetic results. Among the several customization options, it's possible to reproduce a given image on the whole door surface. No limitations imposed on your fantasy: natural settings; urban ones; evocative pictures; paintings; etc. You only need to provide us the picture on file to find it accurately reproduced on your door's mantle. We transfer images to doors using the revolutionary Flatbed digital system which guarantees exceptional picture quality. Printing inks are dried with UV rays and finally capsulated with transparent protective coating. Print quality is guaranteed to last over time against the action of both UV rays and weather agents.



1. Esecuzione in alluminio su disegno del cliente
Customer-designed, aluminum decoration



2. Geometrie in lamiera di acciaio inox satinato e incollate sui pannelli mediante speciali adesivi.
Geometric shapes made of brushed stainless-steel and glued to panels using special adhesive material.



3. Applicazione dei numeri identificativi, in acciaio verniciato
Coated-steel ID number application

FORME ARTISTICHE ARTISTIC DECORATIONS



E 01



E 02



E 03



E 04



E 05



R 01



R 02



R 03



T 01



T 02



C 01



C 02



C 03



C 04



Q 01



Q 02



Q 03



Q 04



Q 05

APPLICAZIONE DI DECORI DECORATION

Le linee semplici ed armoniose, la cura dei particolari, la ricerca dei materiali hanno contribuito a fare del Portone Sezionale Genius un prodotto d'élite tra le chiusure dei garage distinguendosi per qualità, sicurezza ed estetica, riscontrando un completo consenso anche da parte della clientela più esigente. Se vuoi essere veramente unico e perché no, far morire d'invidia il tuo vicino, puoi disegnare il tuo portone con l'applicazione delle "forme d'arte", motivi di acciaio inox satinato che combinati tra di loro possono dar vita a delle vere opere d'arte. Oltre alle composizioni proposte a pagina 49, possiamo realizzare qualsiasi disegno grazie alle innovative tecniche di progettazione grafica. L'applicazione è possibile solo sul modello Master in quanto completamente piani.

Simple and harmonious lines; attention to detail; the high quality of raw materials and components. This is what has contributed to making Genius doors elite products in the garage market; products which stand out as far as quality, safety, and design; products which have gained even the more demanding customers' approval. If you want to be unique and (why not?) make your neighbor extremely envious, you can design your door adding to it "Artistic Decorations", namely brushed stainless steel motifs the combination of which can transform doors into real artworks. In addition to the layout on page 49, we can create any design thanks to our innovative graphic design techniques. The application is possible only on the Master model as they are completely flat.

EDISON RIGATO

RIBBED



Il modello Edison si identifica come il modello più tradizionale; è indiscutibilmente il disegno che ha contraddistinto la storia del portone sezionale. La sintesi della robustezza: le righe longitudinali, oltre a rappresentare un motivo, fungono da nervature di irrigidimento della lamiera e per questo lo si consiglia anche per portoni di grandi dimensioni.

Edison doors typify the most traditional door. Without any doubt, their design has marked the history of sectional doors. Besides constituting a pattern, longitudinal lines (the synthesis of sturdiness) work as a reinforcement for the steel sheet. For this reasons, Edison doors are suggested also for large-sized structural openings.

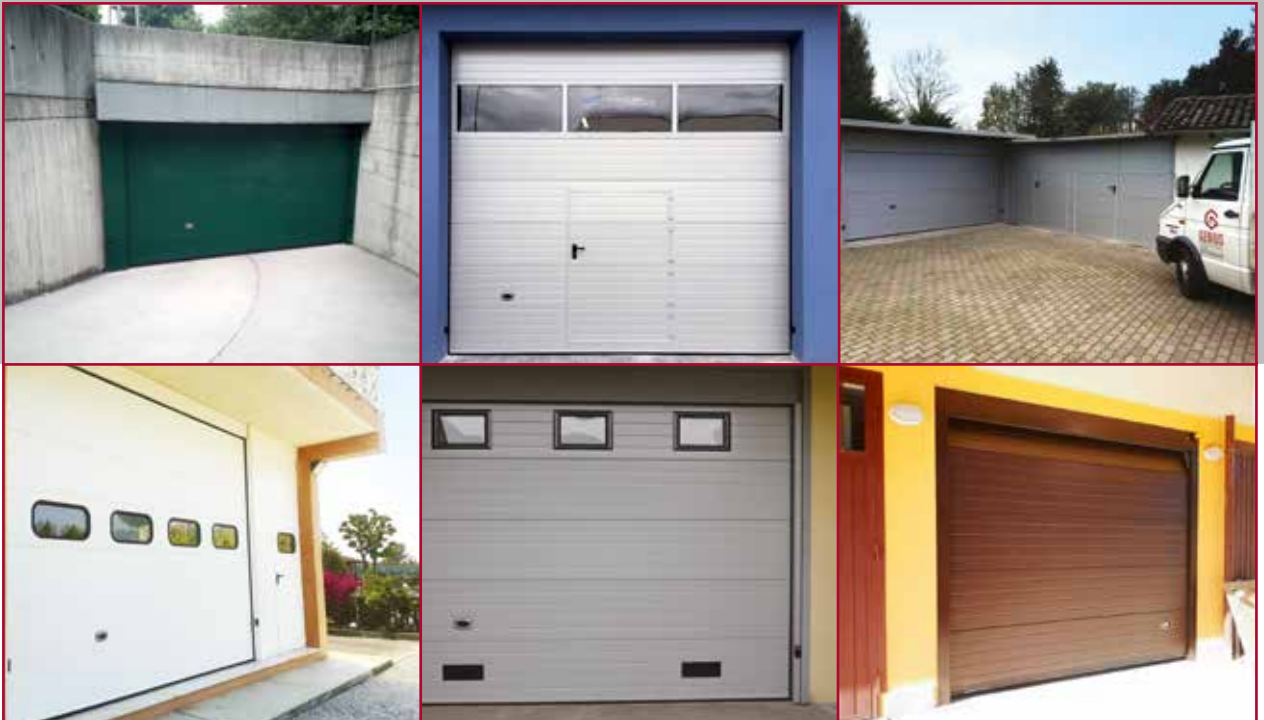



PER RESTARE SUL CLASSICO

TO STAY CLASSICAL

Il modello Edison si identifica dalle nervature longitudinali ed equidistanti, impresse sui pannelli; il risultato estetico a portone chiuso è un manto con doghe alte 10 cm. Ben si associa alla finitura superficiale del pannello con goffratura Stucco, disegno classico ed intramontabile che concorre a rendere più resistente la lamiera, riducendo peraltro i rischi di abrasioni superficiali. A richiesta è disponibile la goffratura Legno.

Edison doors can be identified from their longitudinal, equidistant, panel-impressed ribbing; the closed-door aesthetic result is a mantle made of 10 cm.-high staves. Edison door lines well pair up with the stucco-embossing panel finish, a classical and timeless design which contributes to enhance steel resistance decreasing, at the same time, the risk for door superficial abrasion. Woodgrain embossing is available upon request.

ASTRO MICRODIAMANTATO

MICRO-DIAMOND



Il modello Astro si riconosce dall'originalità dei pannelli caratterizzati dal disegno microdiamantato. Il riflesso della luce sulla superficie del manto crea un gradevole gioco di righe chiaro-scuro. Viene richiesto soprattutto nelle ambientazioni moderne dove prevale l'utilizzo del metallo. Non a caso, il colore più utilizzato per questo modello è il Grigio Metallizzato Ral 9006. ** A richiesta.

The Astro model can be recognized by the originality of the panels characterized by the micro-diamond design. The reflection of light on the surface of the coat creates a pleasant interplay of chiaro-scuro lines. It is required above all in modern settings where the use of metal prevails. It is no coincidence that the most used color for this model is Metallic Gray Ral 9006. ** On demand.





LIGHT VETRATO

GLAZED



**VETRATO,
GRIGLIATO O
TAMPONATO**

Quando la luce all'interno del garage o dell'autosalone è un'esigenza, quando l'aerazione all'interno del box o dell'autofficina è questione di sicurezza, la risposta è genius light. Il portone sezionale genius nella versione light conserva la medesima struttura con l'unica differenza che il manto è composto da pannelli finestrati realizzati con profili di alluminio estruso.

Può essere interamente finestrato per ottenere la massima luminosità o areazione oppure i pannelli finestrati si possono alternare a quelli coibentati di lamiera del modello che più si preferisce.

I sezionali light, per la versatilità dei componenti, possono essere utilizzati in maniera discreta per separare ambienti domestici da cortili; i pannelli scorrono verticalmente e possono scomparire nel controsoffitto per sfruttare tutto lo spazio circostante senza alcun tipo di ingombro.

When garage or car showroom lighting is a must, when air exchange inside the garage or the repair shop can affect people's safety; genius light doors are the answer. The light version of genius sectional doors features the same basic structure as other genius doors, except for the mantle which consists of glazed panels made with extruded aluminum profiles.

The mantle can be totally glazed to achieve maximum lighting or airflow. Otherwise, it is possible to alternate glazed panels and the preferred version of metal, insulated ones.

Because of their components' versatility, light sectional doors can be used to separate domestic spaces from patios; Panels slide vertically and can literally disappear inside a false ceiling to allow for complete, obstruction-free room utilization.



PORTA PEDONALE SU MANTO LIGHT

PEDESTRIAN DOOR ON LIGHT MANTLE

La porta pedonale può essere anche inserita nei portoni composti da pannelli coibentati e da sezioni finestrate LIGHT o interamente LIGHT. A richiesta è possibile fornire i profili di alluminio perimetrali della porta pedonale verniciati bicolore con l'interno Bianco Ral 9010 e l'esterno in tinta con il colore dei pannelli.

Pedestrian doors can be requested also for LIGHT (glazed) sectional doors or doors made of both insulated panels and LIGHT ones. Upon request, pedestrian doors' perimeter profiles can be double-colored: RAL 9010-white on the inside, panel-matching color on the outside.



LUCE, AREAZIONE E GUSTO ESTETICO

LIGHT, AIRFLOW AND AESTHETIC TASTE

Con i sezionali Light puoi dare visibilità al tuo spazio interno; è come avere una vetrina che all'occorrenza, scorrendo in alto lungo le guide verticali, scompare dandoti la possibilità di transitare ed effettuare spostamenti senza alcun tipo di ingombro che limiterebbe la tua operatività. I profili strutturali di alluminio possono essere verniciati a polvere nei colori Ral in tinta con i pannelli. A richiesta i profili di alluminio possono essere esternamente plastificati finto legno ed internamente verniciati bianco Ral 9010.

With LIGHT sectional doors, you can make your inside space free and visible. It will be like having a window that slides vertically when needed; consequently, you will enjoy the opportunity to move around people and things without any obstructions which would otherwise limit your operativeness. Aluminum frame profiles can be supplied in several finishes: from anodized, classical ones to more modern, RAL-colored, panel-matching ones. It is possible to paint aluminum profiles with several woodgrain colors or, upon request, have their outer side painted with woodgrain colors and their inner one with RAL 9010 white.

PERSONALIZZAZIONI

CUSTOMIZATION OPTIONS

GENIUS NON È SOLO SICUREZZA, AFFIDABILITÀ, TECNOLOGIA ED INGOMBRI RIDOTTI MA RAPPRESENTA ANCHE INNOVAZIONE GRAZIE AD UNA COLLEZIONE DI PORTONI SEZIONALI CON INFINITE POSSIBILITÀ DI PERSONALIZZAZIONE. CON GENIUS, IL PORTONE SEZIONALE DIVENTA COMPONENTE FONDAMENTALE PER L'ESTETICA DEL FABBRICATO E NELLO STESSO TEMPO ARREDO PER LA CASA OFFRENDO SOLUZIONI ORIGINALI PER DELIMITARE SPAZI O FUNGERE DA PARETI DIVISORIE TRA DIVERSI AMBIENTI.

NOT ONLY CONVEY GENIUS DOORS THE IDEAS OF SAFETY, RELIABILITY, TECHNOLOGY AND MINIMUM OBSTRUCTION; THEY ALSO EPITOMIZE THE CONCEPT OF INNOVATION PROVIDED THAT THEY ALLOW FOR VIRTUALLY LIMITLESS CUSTOMIZATION OPTIONS. GENIUS DOORS MAKE SECTIONAL DOORS BECOME A FUNDAMENTAL KEY FACTOR FOR THE BUILDING'S OVERALL LOOK. AT THE SAME TIME, THEY BECOME REAL PIECES OF HOUSE FURNITURE SINCE THEY PROVIDE ORIGINAL SOLUTIONS TO DELIMIT PHYSICAL SPACE OR ACT AS WALLS TO SEPARATE DIFFERENT AREAS.



CANOVA LEGNO MASSELLO

WOOD



Il modello Canova è la soluzione ideale per la chiusura dei garage collocati in contesti architettonici dove la presenza del legno è un elemento predominante. Il portone sezionale Canova conserva la stessa struttura dei portoni realizzati con i pannelli di lamiera in acciaio, con l'unica differenza che il manto è composto da pannelli di legno massello. Lo stile inconfondibile del legno lo si percepisce dai disegni proposti: cassettoni, doghe orizzontali o verticali ma è possibile scegliere anche tra una vasta gamma di pantografati, anche su disegno specifico del cliente.

Canova doors constitute the ideal solution for garages located in architectural contexts sharply marked by the employment of wood. Canova sectional doors' basic structure is the same as standard, steel-panel doors'one, except for panels which are made of solid timber. Multiple design options can make you sense solid timber's unmistakable style: raised motifs; horizontal or vertical staves; a wide variety of pantographed motifs, even specifically customer-designed ones.





STILE INTRAMONTABILE

EVERGREEN STYLE

Qualsiasi sia il disegno del pannello: a doghe verticali ed orizzontali, a cassettoni o pantografati, ci si rende subito conto della lavorazione artigianale del legno. L'inserimento della porta pedonale non altera la continuità del disegno, così come anche le finestrate e le griglie sono collocabili a libero piacimento, personalizzando l'aspetto estetico e rendendo la porta ancor di più unica. I materiali normalmente utilizzati sono il Larice, l'Abete, il Pino Russo Fenolico, l'Okoumè e, a richiesta, altre essenze vengono opportunamente trattate per essere collocate all'esterno. È possibile scegliere tra verniciatura tinta legno naturale abete, larice e pino, rovere abete e okoumè, pino abete e okoumè, noce abete e okoumè, noce chiaro abete, okoumè e pino, noce scuro abete, okoumè e pino, teak abete e okoumè, castagno abete e pino, ebano abete e okoumè, verde abete. È possibile la soluzione laccata facendo riferimento ai colori della mazzetta Ral.

Whatever the design is (vertical or horizontal staves; raised motifs or pantographed patterns), timber's craftsmanlike processing can be immediately perceived. Pedestrian doors do not alter door design continuity; moreover, windows and ventilation grills can be placed as desired, which makes the door's look quite personal and the door itself more unique. The most commonly used woods are: larch; spruce; Russian pine; and okoumè. Nevertheless, other types of wood can be supplied upon request. All types of wood are properly coated for external use. Possible wood-color shades: natural (spruce, larch and pine) - durmast (spruce and okoumè) - pine (spruce and okoumè) - walnut (spruce and okoumè) - light walnut (spruce, okoumè and pine) - dark walnut (spruce, okoumè e pine) - teak (spruce and okoumè) - chestnut (spruce and pine) - ebony (spruce and okoumè) - green (spruce) Alternative option: lacquered finish in any RAL color.





GENIUS ILLUSTRAZIONE PRODOTTO / PRODUCT ILLUSTRATION

CONTESTO MURARIO

WALL CONTEXT



La semplicità di installazione è una peculiarità del Portone Sezionale Genius: pratico per l'installatore che riceve dalla fabbrica tutti i componenti preassemblati, facilmente individuabili e ben protetti (l'imballo dei componenti del portone Genius è di tipo integrale e robusto); pratico per chi quotidianamente utilizza il portone sezionale sia che lo si sollevi manualmente senza alcuna fatica, sia che lo si apra premendo semplicemente un tasto del telecomando o dal proprio smartphone. Il gusto delle forme, la semplicità dei movimenti, la genialità delle soluzioni hanno determinato il successo di Genius, facendone la scelta obbligata per la chiusura dei garage. Particolari attenzioni sono state poste sin da subito per la scelta dei componenti al fine di soddisfare le esigenze del moderno progettare ed arredare la propria casa. Una vasta gamma di modelli, colori e finiture sono a disposizione del cliente per dar sfogo alla creatività e al desiderio di essere originali, dando quel tocco in più per rendere la propria, una casa da sogno. Il Portone Sezionale Genius si presta ad essere installato anche nei garage la cui architrave è sagomata.

Easy to install and user-friendly: two GENIUS sectional door peculiarities. Installers like these doors provided that all components are factory pre-assembled, well identified and packed (door packaging is 100%-comprehensive and robust) Daily users love them provided that they can be opened both manually, with virtually no effort, and automatically, by simply pushing a transmitter or smartphone button. Taste for style, movement easiness; solution ingeniousness. Such factors determined GENIUS sectional doors' success marking them become Hobsons' choice in the realm of garage doors. Special attention to component choice has been paid since the project's beginning in order to satisfy modern design and house furnishing peculiar demands. Customers can choose from a wide range of door models, colors, and finishes to unleash creativity and desire for uniqueness. This allows them to add those distinguishing marks which make their homes become dream-homes. GENIUS sectional doors suit also installation in garages.

10 cm di architrave con molle a trazione per sezionali H max 2,50 m
cm of architrave with tension springs for sectionals H max 2.50 m

10 cm di mazzette laterali
cm of side bundles



Standard
Standard



Ad arco
Arch-shaped



A spigoli arrotondati
Rounded-edge lintels



A spigoli obliqui
Inclined-edge lintels



Pavimenti in pendenza dove si interviene con il taglio inclinato del pannello di base e il montaggio di una guarnizione speciale.
Sloped floor - in such a case, the door features a bevel-cut, special-gasket, bottom panel.

NESSUN INGOMBRO

OBSTRUCION ABSENCE

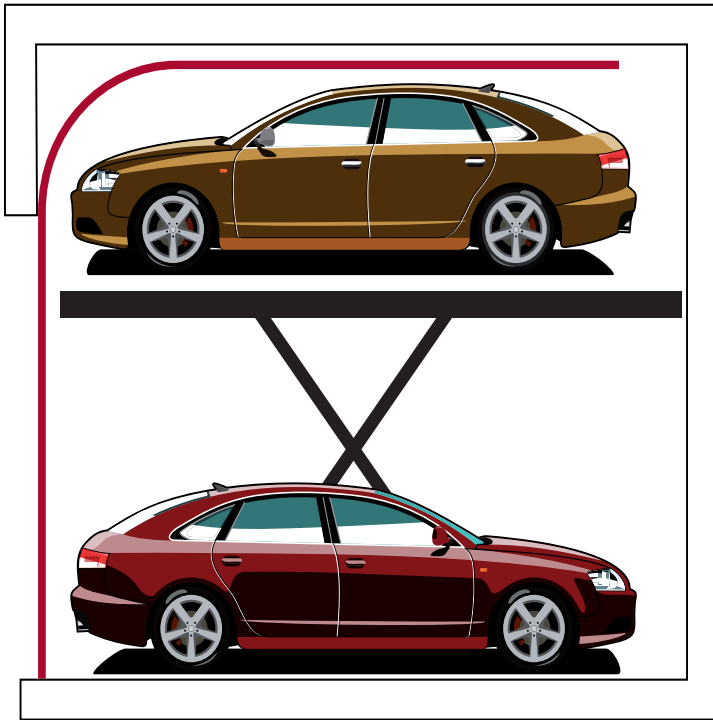

Genius consente di sfruttare tutto lo spazio utile interno del tuo garage; il manto scorre verticalmente e si adatta alla sagoma del solaio perciò non occupa spa.0 sia intèrro che esterni come le vecchie chiusure (basculanti e serrande). Il sezionale genius offre differenti soluzioni di scorrimento verticale anche in presenza di solai inclinati, travi, tubazioni, sopraluci, etc.; Il portone viene progettato e realizzato per scorrere il piú vicino e parallelo al solaio per consentire di sfruttare al massimo tutto lo spazio possibile del garage.

Genius doors allow for 100% garage inner-room occupation. Since the door's mantle slides vertically and fits the garage's ceiling structure, the door does not require as much operating room as old-fashioned rolling shutters and overhead doors do. Genius sectional doors offer several vertical slide options which allow them to work properly also in the presence of sloped ceilings, beams, pipelines, transom windows, etc. Doors are designed to slide as close and as parallel as possible to the ceiling allowing for maximum garage room utilization.



Arichitrave ribassata
Lowered lintel

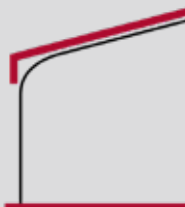

Solaio inclinato
Sloped ceiling



Elevazione alzata
High lift



Elevazione alzata/inclinata
High and sloped lift

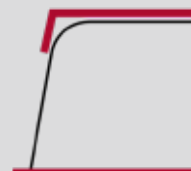

Portone inclinato
Inclined door

21. TARGA CE

CE PLATE

Il portone viene sempre corredato da una targa ce con matricola di riferimento, manuale di installazione, uso – manutenzione – sicurezza e dichiarazione di prestazione dop in conformità al regolamento sui materiali da costruzione 305/2011 cpr e in ottemperanza alla norma armonizzata EN 13241-1.

The door is always accompanied by a CE plate with reference serial number, installation, use - maintenance - safety manual and DOP declaration of performance in compliance with the construction materials regulation 305/2011 CPR and in compliance with the harmonized standard EN 13241-1.

GARANZIA

WARRANTY

Il funzionamento del portone sezionale Genius viene garantito per 10 anni dalla data di acquisto del portone. Per la fornitura di ricambi il periodo di garanzia è 10 mesi. Maggiori dettagli nelle condizioni generali di vendita.

The functioning of the Genius sectional door is guaranteed for 10 years from the date of purchase of the door. For the supply of spare parts the warranty period is 10 months. More details in the general conditions of sale.

CE UE N. 305/2011
EN 13241-1

10 mesi di fornitura ricambi garantito
months of guaranteed spare parts supply

10 anni di funzionamento garantito
years of guaranteed operation



ISOLAMENTO TERMICO/ACUSTICO

HEAT AND SOUND INSULATION

Grazie alla qualità delle schiume utilizzate per la produzione dei pannelli isolanti che costituiscono il manto, alle guarnizioni di tenuta applicate tra i pannelli, sulle guide verticali, sulla veletta superiore e sul bordo inferiore a pavimento, i portoni sezionali Genius garantiscono un ottimo isolamento termico ed acustico, bloccando all'esterno il freddo ed evitando la dispersione interna del calore. Infatti i portoni sezionali rientrano nella categoria dei prodotti che contribuiscono al risparmio energetico dei fabbricanti, e pertanto possono beneficiare delle detrazioni fiscali.

U = 1,48 w/m²k varia in funzione delle dimensioni e configurazione del portone.

Thanks to the quality of the foams used for the production of the insulating panels that make up the covering, to the sealing gaskets applied between the panels, on the vertical guides, on the upper veil and on the lower edge on the floor, the Genius sectional doors guarantee excellent thermal insulation and acoustic, blocking the cold outside and avoiding the internal dispersion of heat. In fact, sectional doors fall into the category of products that contribute to manufacturers' energy savings, and therefore can benefit from tax deductions. U = 1.48 w/m²k varies depending on the size and configuration of the door.

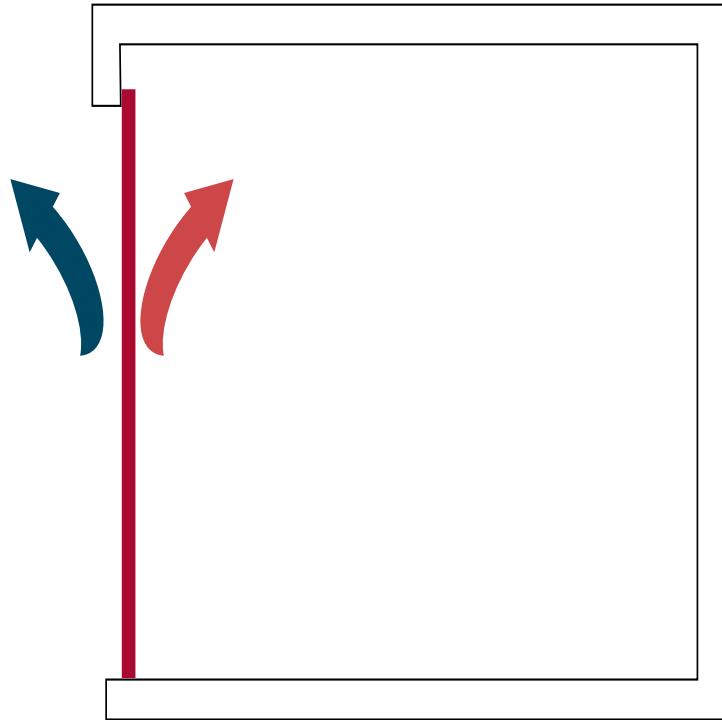

U=1,48
(W/m²K)

VERSIONE CLASSIC

CLASSIC VERSION

Un sezionale semplice ma nello stesso tempo completo che si distingue per la sobrietà pur non trascurando la cura dei dettagli e soprattutto la sicurezza; le certificazioni ottenute attestano che il sezionale risponde in toto alle vigenti normative europee. L'essenziale è il concetto fondamentale espresso nella versione Classic. Lo standard comunque può essere integrato con componenti a richiesta, previsti per la versione Elegant, per poter soddisfare quei piccoli desideri estetici e funzionali che rendono originale il proprio portone.

13. SISTEMA DI BILANCIAMENTO

Il bilanciamento del portone sezionale è assicurato da molle di torsione, realizzate con particolari acciai armonico zincato, fissate tramite mandrini di alluminio pressofuso, all'albero di acciaio zincato di adeguato spessore, di sezione tubolare cava per l'alloggiamento delle chiavette di sicurezza. Sull'estremità sono fissati i tamburi di alluminio sui quali si avvolgono le funi di acciaio che sollevano il portone. Il sistema è calcolato per garantire un utilizzo di 15.000 cicli.

A simple but at the same time complete sectional that stands out for its sobriety without neglecting attention to detail and above all safety; the certifications obtained certify that the sectional fully complies with current European regulations. The essential is the fundamental concept expressed in the Classic version. However, the standard can be integrated with components on request, provided for the Elegant version, in order to satisfy those small aesthetic and functional desires that make your door original.

BALANCING SYSTEM

The balancing of the sectional door is ensured by torsion springs, made with special galvanized harmonic steel, fixed by means of die-cast aluminum spindles, to the galvanized steel shaft of adequate thickness, with a hollow tubular section for housing the safety keys. The aluminum drums on which the steel ropes that lift the door are wound are fixed to the ends. The system is calculated to guarantee use of 15,000 cycles.

13.



15.000
cicli/ciles

VERSIONE ELEGANT

ELEGANT VERSION

Il sezionale ideale per chi desidera per la propria casa un portone esteticamente singolare, completo di ogni comfort, sicuro e dalle alte prestazioni funzionali: un portone diverso dagli altri. La versione Elegant è un condensato di eleganza, praticità e cura delle rifiniture. Il lato interno del portone, nella versione Elegant, è curato nei dettagli: le guide di scorrimento sono di acciaio verniciato bianco e la guarnizione verticale di tenuta sui pannelli è del tipo isolante; le cerniere laterali, di colore bianco, sono del tipo piatto per evitare l'uncinamento e sono fissate con viti nascoste da cappucci in PVC bianco; i rulli di scorrimento sono del tipo tandem per migliorare la silenziosità e sono protetti da gusci di PVC salvadita; il gruppo molle è carterizzato con un cassonetto in acciaio preverniciato bianco.

13. Sistemi di uso intensivo fino a 100.000 cicli (solo se tecnicamente realizzabile)

An Elegant door is the ideal door for customers looking for an aesthetically unique, full-comfort, safe and high-performance door—just a different door. Elegant doors constitute a condensed mix of elegance, functional capacity and attention to detail. In the Elegant version, even the door's internal side has been designed with attention to the smallest detail. Door tracks are made of white varnished steel, moreover, the panel's side gasket allows optimum insulation. Side hinges are white, flat-shaped (to prevent hooking), and fixed to the panel with hidden screws covered by white PVC caps. Duplex rollers reduce door's operating noise while finger guards (PVC roller protections) prevent accidental finger pinching from occurring. The torsion spring system cover is made of white, pre-coated steel.

Intensive use systems up to 100,000 cycles (only if technically feasible)

13.



100.000
cicli/ciles

ALLESTIMENTI

RIF.	DESCRIZIONE	VERSIONE CLASSIC	VERSIONE ELEGANT
1 (♦)	Pannelli <i>maggiori dettagli a pag. 58</i>	Finitura esterna in lamiera preverniciata	
2	Profilo terminale inferiore porta guarnizione del manto	Realizzato in alluminio verniciato a polvere. A richiesta rivestito in PVC a tinta (lato esterno) e verniciato Bianco (lato interno) per i sezionali con pannelli Finto Legno	
3	Profilo terminale superiore del manto		
4 (♦)	a Cerniera laterale	In acciaio zincato	Del tipo "piatto" in acciaio verniciato a polvere colore bianco con copriviti in PVC bianco. La mancanza di sporgenze rispetto al filo dei pannelli elimina il rischio di uncinamento e di arrampicamento.
	b Cerniera intermedia		In acciaio verniciato a polvere col. bianco con copriviti in PVC bianco.
	c Rulli di scorrimento		Rullo singolo
5	Impugnatura per il sollevamento del manto	Standard del tipo a vaschetta, in nylon di colore nero	<u>Stilizzata ed ergonomica</u> è realizzata con speciali materiali plastici dalla elegante finitura lucida. È proposta in tre versioni bicolore che si abbinano gradevolmente al colore del manto.
6	Guarnizione di tenuta inferiore a pavimento	Di serie	
7	Guarnizione di tenuta superiore contro architrave	Di serie	
8 (♦)	Guarnizione verticale di tenuta laterale sui pannelli	Standard del tipo coestrusa colore nero	<u>Guarnizione termica</u> che riveste completamente il profilo angolare verticale, garantendo in tal modo l'isolamento tra quest'ultimo e la muratura.
9	Guarnizione di tenuta tra pannelli	Di serie - In materiale elastico	
10	Profilo di rinforzo ad omega	Realizzato In acciaio zincato - a richiesta preverniciato bianco; l'applicazione è in funzione della larghezza, dell'esposizione al sole e della colorazione del portone.	
11	Paracadute rottura cavo	A richiesta	Di serie
12 (♦)	Guide di scorrimento, dima posteriore, sostegni angolari per il fissaggio a soffitto.	Realizzate con robusti profili di acciaio zincato	Realizzate con robusti profili di acciaio zincato. (♦♦) Di serie verniciatura bianco per DGMA e con h minore di 3 mt. A richiesta per altre elevazioni e per altezze maggiori di 3 mt.
13	Molle di bilanciamento	Realizzate con particolari acciai e calcolate per garantire 15.000 cicli; a richiesta è possibile calcolarle con cicli vita maggiorati (sino a 100.000 cicli). Finitura: zincata o verniciata	
14	Paracadute rottura molla	Dispositivo di sicurezza che interviene in caso di rottura della molla di torsione. Di serie (♦♦♦)	
15	Staffa per il fissaggio del gruppo molle a soffitto	Qualora la tenuta del fissaggio frontale delle staffe intermedie di sostegno dell'albero porta molla all'architrave o alla veletta non è affidabile, il kit staffaggio speciale consente di poter fissare l'intero gruppo molle al soffitto. A richiesta	
16	Sostegno del gruppo molle di bilanciamento	Innovativo sistema "ad aggancio", velocizza le operazioni di montaggio. L'albero porta molle può essere installato da un solo operatore. (solo per DGMA) Di serie	
17 (♦)	Cassonetto Coprimolla realizzato in acciaio preverniciato bianco	A richiesta	Di serie (♦♦♦♦)
18	Chiavistello	Realizzato in acciaio zincato, consente la chiusura del garage dall'interno. Applicabile quando è disponibile un secondo ingresso al locale e/o con portina pedonale inserita nel portone sezionale. A richiesta	
19	Serratura con pomolo di alluminio	Placca e pomolo realizzato in alluminio verniciato nero, consente la chiusura a chiave del garage dall'esterno ed interno. <i>Quando viene richiesta la serratura con pomolo non viene applicata l'impugnatura rif.5.</i> A richiesta	
20 (♦)	Piastra a pavimento antintrusione e di compensazione dislivelli	Piastra in acciaio inox posizionata al di sotto delle guide verticali. Evita il contatto con il pavimento e di conseguenza il formarsi della corrosione. Inoltre pone resistenza allo sradicamento delle guide in caso di tentativo di effrazione e compensa gli eventuali dislivelli del pavimento	
		A richiesta	Di serie
21	Targa CE	Di serie	
22	Piastra di protezione anticesoiamento tra guide curve	A richiesta	Di serie

(♦) Componenti di serie della versione Elegant disponibili a richiesta per la versione Classic.

(♦♦) È possibile richiedere i componenti della versione Classic.

(♦♦♦) Non viene applicato sui portoni sezionali che sono bilanciati con una singola molla e solo se provvisti di paracadute contro la rottura dei cavi (pos. 11); questi ultimi garantiscono la sicurezza del portone.

(♦♦♦♦) A richiesta è possibile escludere il carter coprimolla.

La configurazione del portone sezionale Genius può essere completata con l'integrazione di molteplici optional: Porte pedonali, oblò, griglie, montanti, velette, automazioni, etc.. Per maggiori dettagli si consiglia la consultazione delle pagine successive.

Il prodotto Genius viene costantemente aggiornato a nuove norme e tecnologie. Per questa ragione le configurazioni sopra indicate potrebbero variare; si consiglia pertanto di consultare eventualmente l'Uff. Tecnico per informazioni circa l'esatta definizione del portone.

TENUTA ARIA/ACQUA

AIR AND WATER PROOFNESS

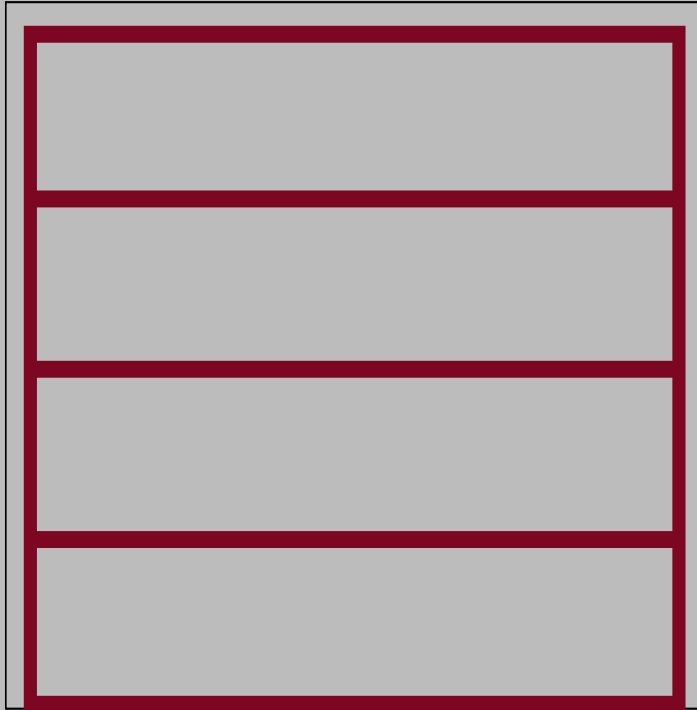

La tenuta all'aria: un vero problema per i portoni tradizionali ma non per Genius. Il perimetro dell'intero portone è sigillato da guarnizioni elastiche performanti che bloccano il passaggio di aria, polvere e neve. Anche tra le giunzioni dei pannelli è applicata una guarnizione che contribuisce alla tenuta del portone.

Air-proofness: while it is a real problem for traditional garage doors, it is not a problem at all for Genius ones. High-performance elastic gaskets surround the entire doors' perimeter and prevent air, dust and snow from passing through. A similar kind of gasket is placed also between panels, which contributes positively to the door's overall air-proofness.

2.

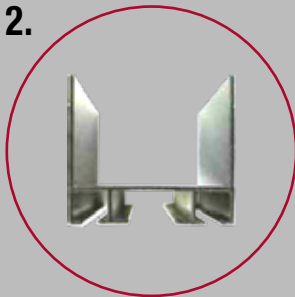

3.

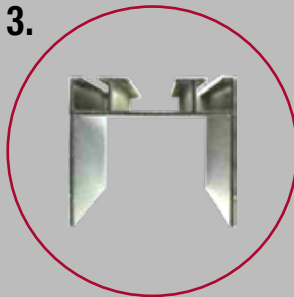

7.

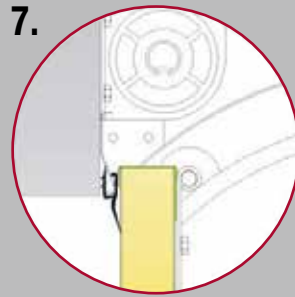

8.

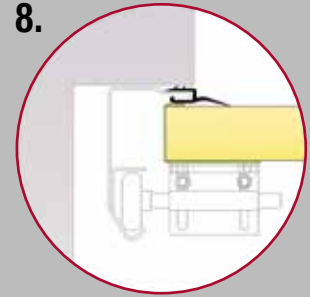

CLASSIC

2. Profilo terminale inferiore ad "U" in alluminio preverniciato a polvere nero, porta guarnizione del manto per la sigillatura a pavimento.

U-shaped lower end profile in pre-painted black powder-coated aluminium, door seal for the covering for sealing the floor.

3. Profilo terminale superiore di chiusura manto, ad "U" in alluminio verniciato a polvere in abbinamento al colore del manto.

U-shaped upper terminal profile for closing the mantle in aluminium which is also powder-coated to match the mantle's color.

6. Sul bordo inferiore del primo pannello viene inserita la guarnizione di tenuta in EPDM nel profilo (2.)

On the lower edge of the first panel, the EPDM sealing gasket is inserted in the profile (2.)

7. Un'altra guarnizione di tenuta posizionata in alto all'ultimo pannello contro l'architrave o veletta, garantisce la sigillatura per mezzo di un profilo (3.)

Another sealing gasket positioned at the top of the last panel against the lintel or rib guarantees sealing by means of a profile (3.)

8. Guarnizione verticale, coestrusa, nera, di tenuta laterale sui pannelli.

Vertical gasket, co-extruded, black, for lateral sealing on the panels.

9. Guarnizione elastica posta nella parte inferiore del pannello assicura la massima aderenza con il pannello sottostante garantendo ottime prestazioni rispetto alla permeabilità all'aria e all'acqua.

Elastic gasket placed in the lower part of the panel ensures maximum adherence with the underlying panel, guaranteeing excellent performance in terms of air and water permeability.

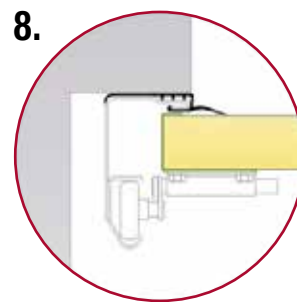
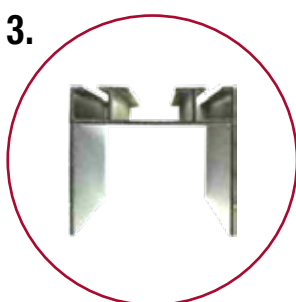
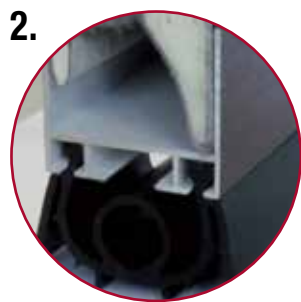

ELEGANT

2. Profilo terminale inferiore ad "U" in alluminio preverniciato rivestito in PVC a tinta (lato esterno) e verniciato Bianco (lato interno) per i pannelli Simil legno; porta guarnizione del manto per la sigillatura a pavimento.

U-shaped lower end profile in pre-painted aluminum covered in matching PVC (external side) and painted in White (internal side) for the wood-like panels; door seal for the covering for sealing the floor.

3. Guarnizione di tenuta posizionata in alto all'ultimo pannello contro l'architrave o veletta, garantisce la sigillatura per mezzo di un profilo ad "U" di chiusura in alluminio rivestito in PVC a tinta (lato esterno) e verniciato Bianco (lato interno) per i pannelli Simil legno;

Seal positioned at the top of the last panel against the lintel or rib, it guarantees sealing by means of a "U"-shaped closing profile in iron or aluminum covered in matching PVC (external side) and painted White (side interior) for wood -like panels;

8. Guarnizione termica verticale, coestrusa, nera, di tenuta laterale sui pannelli.

Termical vertical gasket, co-extruded, black, for lateral sealing on the panels.

9. Guarnizione elastica posta nella parte inferiore del pannello assicura la massima aderenza con il pannello sottostante garantendo ottime prestazioni rispetto alla permeabilità all'aria e all'acqua.

Elastic gasket placed in the lower part of the panel ensures maximum adherence with the underlying panel, guaranteeing excellent performance in terms of air and water permeability.



CLASSIC

4a. Sui carter laterali vengono avvitate internamente al pannello, le cerniere laterali di snodo in acciaio zincato, che hanno la sede per l'inserimento dei rulli. On the side casings, the lateral hinges in galvanized steel are screwed inside the panel, which have the seat for inserting the rollers.

4b. Le cerniere intermedie di snodo in acciaio zincato vengono avvitate direttamente sui pannelli, unitamente a quelle laterali, assicurano l'accoppiamento e la rotazione dei pannelli. Rullo singolo di scorrimento in nylon applicato su cuscinetti e montati su alberini in acciaio. The intermediate hinges in galvanized steel are screwed directly onto the panels, together with the lateral ones, they ensure coupling and rotation of the panels. Single sliding roller in nylon applied on bearings and mounted on steel shafts.

10. Profili di rinforzo longitudinale a omega in acciaio zincato, applicate a seconda della larghezza e della colorazione dei pannelli, che contribuiscono in oltre a rendere i portoni più resistenti al carico da vento in classe 2. Longitudinal omega-shaped reinforcement profiles in galvanized steel, applied according to the width and color of the panels, which also contribute to making the doors more resistant to wind load in class 2.



ELEGANT

4a. Sui carter laterali vengono avvitate internamente al pannello, le cerniere laterali di snodo del tipo "piatto" in acciaio verniciato a polvere colore bianco con copriviti in PVC bianco. Hanno la sede per l'inserimento dei rulli doppi di scorrimento in nylon del tipo tandem con protezione in PVC salvadita applicati su cuscinetti e montati su alberini in acciaio; The side hinges of the "flat" type in white powder-coated steel with white PVC screw covers are screwed internally to the panel on the side casings. They have the seat for the insertion of the double sliding rollers in nylon of the tandem type with PVC finger guard protection applied on bearings and mounted on steel shafts;

4b. Le cerniere intermedie di snodo, in acciaio verniciato a polvere colore bianco con copriviti in PVC bianco, vengono avvitate direttamente sui pannelli, unitamente a quelle laterali, assicurano l'accoppiamento e la rotazione dei pannelli; Rulli doppi, del tipo tandem con protezione in PVC salvadita The intermediate joint hinges, in white powder-coated steel with white PVC screw covers, are screwed directly onto the panels, together with the lateral ones, they ensure coupling and rotation of the panels; Duplex rollers, with PVC finger guard.

10. 252023-12 Profili di rinforzo longitudinale a omega verniciati Bianco Ral 9010, applicate a seconda della larghezza e della colorazione dei pannelli, che contribuiscono in oltre a rendere i portoni più resistenti al carico da vento in classe 2. Longitudinal omega-shaped reinforcement profiles painted White Ral 9010 on request, applied according to the width and color of the panels, which also contribute to making the doors more resistant to wind load in class 2.

IMPUGNATURE

HANDLES



5. Impugnatura stilizzata in nylon, personalizzata Ferraro, per il sollevamento del manto;

251598-1 grigio-nera

251598-2 marrone-avorio

251598-3 nera-avorio

Stylized handle in nylon, customized by Ferraro, for lifting the coat;

251598-1 grey-black

251598-2 ivory-brown

251598-3 black-ivory

252023-11

Impugnatura interna a ponte in nylon nera

Internal black nylon bridge handle

25087-3

Impugnatura anonima a vaschetta, in nylon nero, per il sollevamento del manto.

Anonymous bowl-shaped handle, in black nylon, for lifting the cloak.

Maniglia in ottone

Brass handle

19. SERRATURA CON POMOLO.

Placca e pomolo realizzato in alluminio verniciato nero, consente la chiusura a chiave del garage dall'esterno ed interno. Quando viene richiesta la serratura con pomolo, non viene applicata l'impugnatura.

LOCK WITH KNOB. Plate and knob made of black painted aluminum, allows the garage to be locked from the outside and inside. When the lock with knob is required, the handle is not applied.

12. GUIDE DI SCORRIMENTO CLASSIC

CLASSIC SLIDING GUIDES

SONO REALIZZATE CON ROBUSTI PROFILI IN ACCIAIO ZINCATO DI ADEGUATO SPESSORE E DI SEZIONE TALE DA CONTENERE LE RUOTE IN NYLON CHE SOSTENGONO I PANNELLI.

THEY ARE MADE WITH STURDY GALVANIZED STEEL PROFILES OF ADEQUATE THICKNESS AND SECTION SUCH AS TO CONTAIN THE NYLON WHEELS THAT SUPPORT THE PANELS.



12a.



12c.



12e.

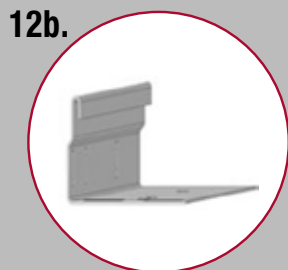

12b.



12d.



16.

12 a. Verticalmente sono fissate sui profili angolari predisposti per il fissaggio sulle mazzette in muratura o sui montanti di acciaio; speciali guarnizioni coestruse con labbro morbido, applicate sui profili angolari, garantiscono la tenuta all'aria e all'acqua del pannello.

Vertically they are fixed on the angular profiles arranged for fixing on the masonry bundles or on the steel uprights; special co-extruded gaskets with soft lip, applied on the corner profiles, guarantee the air and water tightness of the panel.

12 b. Speciali piastre d'angolo autoportanti, fissate all'estremità superiore dei profili angolari, sostengono il gruppo molle di bilanciamento e la veletta esterna quando richiesta.

Special self-supporting corner plates, fixed to the upper end of the corner profiles, support the balancing spring unit and the external rib when required.

12 c. Il tratto orizzontale di scorrimento è costituito da un doppio profilo guida di cui quello posizionato in basso ha il terminale curvo che si attesta perfettamente con la guida verticale, consentendo la continuità di scorrimento del portone;

The horizontal sliding section consists of a double guide profile of which the one positioned at the bottom has a curved terminal that abuts perfectly with the vertical guide, allowing the door to continue sliding;

12 d. il profilo posizionato verso il soffitto, invece, termina con una curva tronca nella quale viene incanalata solo la ruota posizionata sulla parte superiore dell'ultimo pannello, allo scopo di garantire la perfetta chiusura del manto.

the profile positioned towards the ceiling, on the other hand, ends with a truncated curve into which only the wheel positioned on the upper part of the

last panel is channeled, in order to guarantee perfect closure of the surface.

12 e. La doppia guida viene fissata alla muratura mediante staffe angolari pre-forate.

The double guide is fixed to the masonry using pre-drilled corner brackets.

16. Sostegno gruppo molle di bilanciamento. Innovativo sistema ad aggancio, velocizza le operazioni di montaggio. L'albero porta molle può essere installato da un solo operatore (solo per DGMA). Di serie.

Support for balancing spring group. Innovative hooking system, speeds up assembly operations. The spring holder shaft can be installed by a single operator (only for DGMA). Standard.

12. 252021-1 GUIDE DI SCORRIMENTO ELEGANT

ELEGANT SLIDING GUIDES

LE GUIDE DI SCORRIMENTO ELEGANT SONO REALIZZATE CON ROBUSTI PROFILI IN ACCIAIO ZINCATO VERNICIATO BIANCO 9010 PER DGMA E CON H MINORE DI 3 M, (A RICHIESTA PER ALTRE ELEVAZIONI E PER ALTEZZE MAGGIORI DI 3 M), DI ADEGUATO SPESSORE E DI SEZIONE TALE DA CONTENERE LE RUOTE SCORRIMENTO IN NYLON, CHE SUPPORTANO I PANNELLI, SULLE QUALI VENGONO APPLICATE SPECIALI PROTEZIONI IN NYLON CHE EVITANO LO SCHIACCIAMENTO DELLE DITA DURANTE IL FUNZIONAMENTO DEL PORTONE.

SLIDING GUIDES ARE MADE WITH STURDY PROFILES IN GALVANIZED STEEL PAINTED WHITE 9010 FOR DGMA AND WITH H LESS THAN 3 M (ON REQUEST FOR OTHER ELEVATIONS AND FOR HEIGHTS GREATER THAN 3 M), OF ADEQUATE THICKNESS AND SECTION SUCH AS TO CONTAIN THE NYLON SLIDING WHEELS, WHICH SUPPORT THE PANELS, ON WHICH SPECIAL NYLON PROTECTIONS ARE APPLIED WHICH PREVENT FINGERS FROM BEING CRUSHED DURING OPERATION OF THE DOOR.

12b.

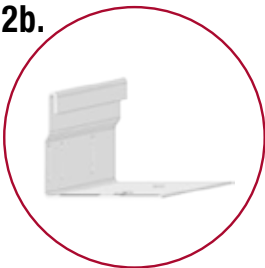

12d.



12 a. Angolari di fissaggio a soffitto verniciati a polvere Bianco 9010

Ceiling fixing angles powder coated White 9010

12 b. Staffe autoportanti laterali albero molle verniciate a polvere Bianco 9010

Side self-supporting soft shaft brackets powder coated White 9010

12 d. Guide di scorrimento verniciate Bianco 9010

Sliding guides painted white 9010

Dima posteriore verniciata a polvere Bianco 9010

Back template powder coated White 9010

Manicotti verniciati a polvere Bianco 9010

Sleeves powder coated White 9010

SICUREZZE

SAFETY



Al fine di non arrecare danni a persone e/o cose, il sezionale può essere corredato di dispositivi di sicurezza che bloccano la movimentazione del portone in caso di rottura dei cavi di sollevamento e/o delle molle di torsione.
14. Paracadute rottura molla, dispositivo di sicurezza che interviene in caso di rottura della molla di torsione.

In order not to cause damage to persons and/or things, the sectional door can be equipped with safety devices which block movement of the door in the event of breakage of the lifting cables and/or torsion springs.
 Paracadute rottura molla, dispositivo di sicurezza che interviene in caso di rottura della molla di torsione.

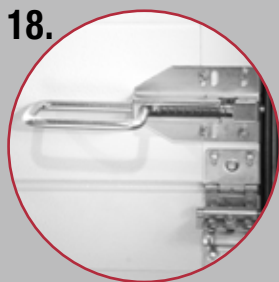
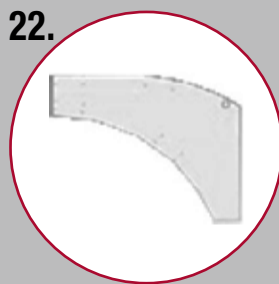

CLASSIC

11. Paracadute rottura cavo che garantisce la sicurezza del portone;

Cable break parachute which guarantees the safety of the door;

22. 252024-24 Piastra zincata di protezione anticesoimento tra guide curve;

Galvanized shear protection plate between curved guides;

18. Chiavistello realizzato in acciaio zincato, consente la chiusura del garage dall'interno. Applicabile quando è disponibile un secondo ingresso al locale o con porta pedonale inserita nel portone sezionale o con una serratura con cilindro e pomolo esterno;

Latch made of galvanized steel, allows the garage to be closed from the inside. Applicable when a second entrance to the room is available or with a pedestrian door inserted in the sectional door or with a lock with cylinder and external knob;

23. SICUREZZA ANTIPIZZICO

La particolare sezione del giunto di rotazione del pannello esclude totalmente il rischio di pizzicamento accidentale delle dita durante la chiusura del portone secondo la norma EN 12604, per portoni fino a 2,5 mt di altezza.

The particular section of the panel rotation joint totally excludes the risk of accidental pinching of the fingers during the closing of the door according to the standard EN 12604, for doors up to 2.5 meters in height.



ELEGANT

11. 252168-1 Paracadute rottura cavo che garantisce la sicurezza del portone;

Cable break parachute which guarantees the safety of the door;

17. 252065-1 CASSONETTO COPRIMOLLA

La carterizzazione protegge l'intero gruppo molla evitando l'inserimento di corpi estranei e migliora l'estetica interna del portone. È realizzato con lamiera in acciaio pre-verniciato di colore bianco. DGMA 200 - DGMA 150. Se necessario, il cossonetto può essere completo di fondini laterali.

SPRING COVER BOX The casing protects the entire spring unit, preventing the insertion of foreign bodies and improves the internal aesthetics of the door. It is made of white pre-painted steel sheet. DGMA 200 - DGMA 150 If necessary, the cossonetto can be complete with side plates.

22. 252024-25 Piastra verniciata bianca di protezione anticesoimento tra guide curve;

White painted shear protection plate between curved guides;

20. Piastra in acciaio inox anti intrusione e di compensazione livelli nei punti di ancoraggio delle viti. Posizionata al di sotto delle guide verticali. Evita il contatto con il pavimento e di conseguenza il formarsi della corrosione. In oltre pone resistenza allo sradicamento in caso di tentativo di effrazione e compensa gli eventuali dislivelli del pavimento;

Anti-intrusion and level compensation stainless steel plate at the screw anchor points. Positioned below the vertical guides. Avoid contact with the floor and consequently the formation of corrosion. In addition, it resists uprooting in the event of a break-in attempt and compensates for any unevenness in the floor;

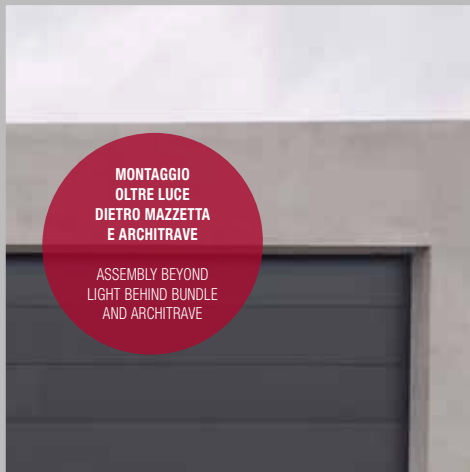

MONTAGGIO
OLTRE LUCE
DIETRO MAZZETTA
E ARCHITRAVE

ASSEMBLY BEYOND
LIGHT BEHIND BUNDLE
AND ARCHITRAVE



MONTAGGIO IN LUCE
CON MONTANTI E VELETTA

OPENING ASSEMBLY
WITH UPRIGHTS AND RAIL

MONTANTE E VELETTA

SIDE POSTS AND UPPER COVERS

I portoni sezionali Genius sono progettati per essere installati in qualsiasi contesto murario. La soluzione standard prevede il montaggio “oltre luce” il che vuol dire che l’apertura dovrà avere mazzette laterali di 10 cm in muratura per alloggiare le guide di scorrimento verticali e l’architrave superiore per nascondere il gruppo molle.

L’assenza di mazzette ed architravi in muratura non costituisce assolutamente un problema; difatti è possibile installare il portone in luce in quanto vengono forniti dei robusti montanti laterali in tubolare di acciaio e la veletta superiore, rivestiti con lamiera dello stesso colore dei portone. Quest’ultima soluzione è sempre più richiesta in quanto, oltre a semplificare la realizzazione del vano murario, gli architetti la reputano esteticamente più gradevole e moderna rispetto allo stereotipo rappresentato dai classici stipiti di marmo o delle mazzette in muratura.

Genius sectional doors are designed to be installed in any building context. The standard solution provides for “behind the light” assembly, which means that the opening must have 10 cm lateral masonry brackets to house the vertical sliding guides and the upper architrave to hide the spring group.

The absence of brickwork and lintels is absolutely not a problem; in fact it is possible to install the door in the opening as sturdy lateral uprights in tubular steel and the upper veil are supplied, covered with sheet metal of the same color as the door. The latter solution is increasingly in demand because, in addition to simplifying the construction of the masonry, architects consider it more aesthetically pleasing and modern than the stereotype represented by the classic marble jambs or masonry bricks.



MONTANTI

SIDE POSTS

I montanti laterali sono realizzati con tubolari di acciaio zincato rivestiti con lamiera avente lo stesso colore del portone con finitura liscia. I montanti sono autoportanti e vengono fissati a pavimento e soffitto con delle speciali staffe di acciaio zincato. È possibile inserire nei montanti le fotocellule di protezione.

Side posts are made of zinc-plated steel tubular profiles covered with steel sheet whose color is the same as the door and whose finish is smooth. Posts are self-supporting and anchored to both floor and ceiling by special, galvanized steel brackets. It is possible to equip side posts with safety photocells.



COPRISPIGOLI

WALL COVERS

Quando le murature non sono “a pertetta regola d’arte” (fuori piombo, con bordi irregolari, etc.) c’è la possibilità di fornire dei lamierati presso piegati per compensare e/o nascondere le imperfezioni della muratura. I coprispiglioli sono realizzati con lamiera opportunamente piegata dello stesso colore del portone e con finitura liscia. È possibile fornire anche presso piegati di lamiera di qualsiasi forma e dimensione (imbotti, angolari, spioventi, etc.).

When walls are not built to the highest professional standard (they show poor verticality; irregular edges; etc.), it is possible to supply pressure-bent, metal sheets that offset and/or hide wall imperfections. Chink covers are made with appropriately-bent steel sheet whose color is the same as the door and whose finish is smooth. We can also pressure-bend metal sheets to obtain items of any form and size (frame extensions; L-shaped brackets and profiles; sloping roof extensions; etc.).

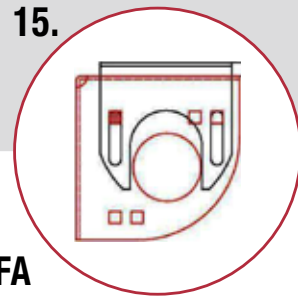

VELETTE UPPER COVERS

La veletta, necessaria anche quando l'altezza dell'architrave è insufficiente, viene proposta in diverse soluzioni. Le velette B, C, D possono essere autoportanti, nelle quali si inseriscono rinforzi interni, su cui fissare la guida del motore a traino e il gruppo molle.

The veil, also necessary when the height of the architrave is insufficient, is proposed in various solutions. The covers B, C, D can be self-supporting, in which internal reinforcements are inserted, on which to fix the guide of the towed motor and the spring assembly.

252065-5 STAFFA BRACKET

Staffa per fissaggio del gruppo molle al soffitto, qualora la tenuta del fissaggio frontale delle staffe di sostegno dell'albero porta molla all'architrave o alla veletta non è affidabile, il kit staffaggio speciale consente di poter fissare l'intero gruppo molle al soffitto. A richiesta solo per DGMA architrave 15-20 cm.

Bracket for fixing the spring unit to the ceiling, if the seal of the front fastening of the support brackets of the spring holder shaft to the lintel or to the lintel is not reliable, the special bracket kit allows you to fix the internal spring unit to the ceiling. On demand only for DGMA architrave 15-20 cm

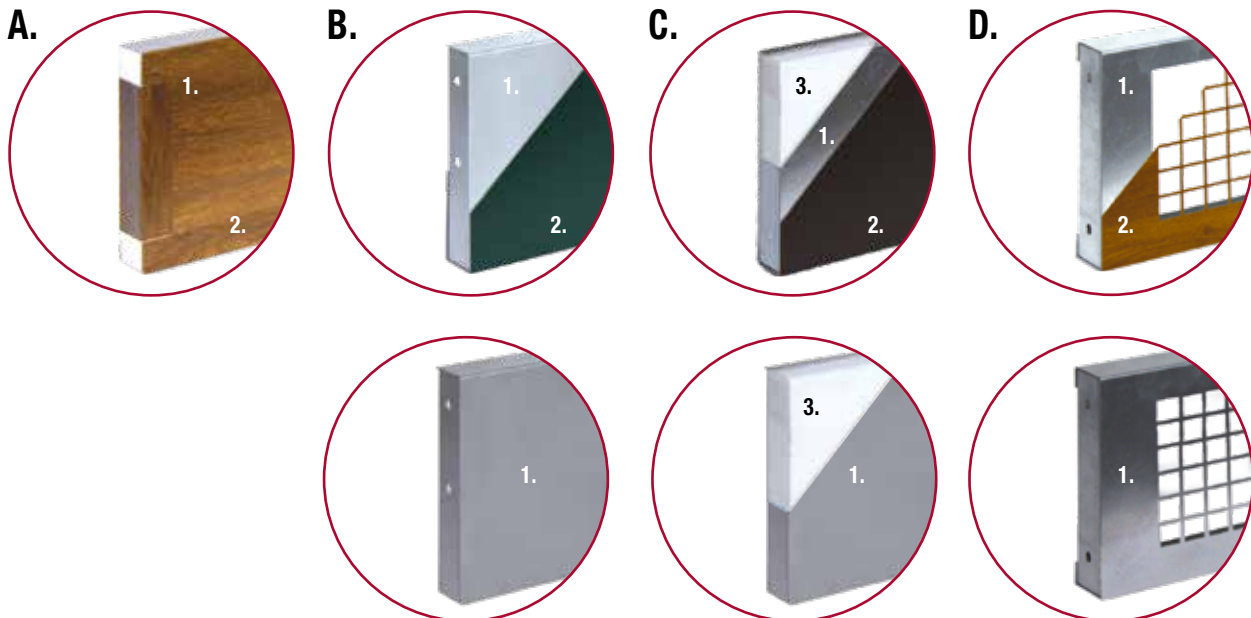

A. Con pannello coibentato delle medesime caratteristiche e finitura del manto, incorniciato da profili a C di lamiera dello stesso colore e con finitura liscia
1. Pannello coibentato
2. Profili a C stesso colore del pannello

A. By using same-as-the-mantle, insulated panels surrounded by C-shaped profiles made of same-color, smooth-finish metal sheet
1. Insulated panel
2. Panel-color, C-shaped profiles

B. Mediante la pressopiegatura a "C" di lamiera di acciaio zincato rivestita con lamiera di colore identico ai pannelli del portone e con finitura liscia
1. Lamiera acciaio zincato
2. Rivestimento in lamiera stesso colore del pannello e con finitura liscia

B. By C-bending zinc-plated steel covered with steel sheet whose color is the same as the door panels and whose finish is smooth
1. Zinc-plated steel sheet
2. Panel-color, smooth-finish steel covering

C. Come descritta al punto B. con l'inserimento di materiale coibente
1. Lamiera acciaio zincato
2. Rivestimento in lamiera stesso colore del pannello e con finitura liscia
3. Materiale coibente
4. Lamiera interna preverniciata bianca 9010

C. As described in B, with the addition of insulating material
1. Zinc-plated steel sheet
2. Panel-color, smooth-finish steel covering
3. Insulating foam
4. Internal sheet pre-coated white 9010

D. Come descritta al punto B. con feritoie di areazione a forma quadrata (20*20 mm)
1. Lamiera acciaio finestrato
2. Rivestimento in lamiera finestrata a fori quadri 20x20 mm con stesso colore del portone e finitura liscia

D. As described in B, with square (20*20 mm.) ventilation slots
1. Zinc-plated steel sheet
2. Frame cover made of perforated steel sheet (square 20x20 mm pattern) whose color is the same as the door and whose finish is smooth.

PASSAGGI PEDONALI PEDESTRIAN DOORS



Se si ha la necessità di dover accedere a piedi al proprio garage con una certa frequenza (basti pensare all'ingresso di box condominiali) è opportuno inserire nel portone sezionale un passaggio pedonale, evitando la completa apertura del sezionale. La porta pedonale in tal modo risulta molto pratica e funzionale per i molteplici vantaggi tra cui:

- Il risparmio energetico per il mancato Azionamento del motore;
- L'allungamento vita del portone;
- La mancata dispersione di calore;
- E non ultima la rapidità di accesso.

La porta pedonale installata sul portone Genius è molto discreta e si integra in completa armonia con il design dell'intero portone; infatti i profili di alluminio perimetrali così come parte degli accessori sono forniti dello stesso colore o in un gradevole abbinamento al colore del manto del portone. Le dimensioni della porta consentono un passaggio utile di 80 cm di larghezza per un'altezza di circa 200 cm.; è possibile comunque realizzare porte a misura con larghezze sino a 120 cm. L'apertura dell'anta è sempre a tirare verso l'esterno mentre il senso d'apertura (destra o sinistra) lo decide il cliente. Normalmente viene posizionata al centro del portone ma per esigenze particolari si può anche decentrarla.

If frequent garage pedestrian access is a key problem (which occurs, for instance, in apartment blocks' garage areas), the convenient addition of a pedestrian door will prevent the otherwise frequent, complete sectional door opening.

In such instance, the installation of a pedestrian door becomes an extremely practical and convenient choice due to its several advantages, among which:

- Power savings (due to door Operator reduced use);
- Door life extension;
- Reduced heat dispersion;
- And (last but not least) fast garage access.

The pedestrian door installed on a GENIUS sectional door doesn't stand out sharply; instead, it fits harmoniously the overall door design. Pedestrian door's perimeter aluminium profiles (as well as some door accessories) can be supplied in the same color as the door mantle or in a color nicely matching it. Pedestrian door standard size allows for an 80 (width) x 200 (height) cm clearance. Nevertheless, it is possible to realize customized doors with a 120 cm. maximum width. Pedestrian doors always open by outward pull. However, their opening hand can be either right or left, according to the customer's request. With respect to the door mantle, pedestrian doors are usually arranged centrally; however, they can be arranged asymmetrically if needed.



Il passaggio pedonale può essere anche laterale al portone sezionale; questa soluzione è possibile e consigliabile dove la larghezza del vano d'accesso al garage sia sufficientemente adeguata. La porta viene realizzata sempre con profili di alluminio dello stesso colore o in un gradevole abbinamento al colore del portone.

Pedestrian doors can also be installed on the sectional door's side. This is a feasible solution (even a strongly-suggested one) when the garage structural opening is sufficiently wide. In such a case, the pedestrian door's perimeter aluminum profile color can be:

- the same as the sectional door mantle
- a nice mantle-matching one.



1. La balza standard ha un'altezza di 14 cm;
The standard frill has a height of 14 cm;

2. A richiesta, è possibile una balza ribassata da 2,7 cm che risulta una soluzione idonea per chi ha bambini, per chi deve transitare con biciclette o semplicemente per chi vuole sentirsi maggiormente sicuro nell'attraversare il vano.
On request, a 2.7 cm lowered frill is possible, a convenient solution for kids, people who have to transit with bicycles or simply want to feel safer while passing through the door.

3. Per portoni sezionali realizzati con pannelli Finto Legno, a richiesta possono essere forniti profili di alluminio bicolore: esternamente nella stessa tonalità del pannello, internamente bianco.
Upon request, for sectional doors made with wood-color panels we can supply bicolour door profiles-same panel color on the outside; white on the inside.

4. Di serie la porta pedonale viene fornita con una doppia maniglia con serratura;
Standard pedestrian doors come with door handles, lock plates and cylinder.

5. A richiesta può essere applicato il maniglione antipanico (il passaggio pedonale inserito nel manto del portone sezionale non sempre viene considerato "uscita di sicurezza" e pertanto è preferibile consultare i VV.FF).
However, upon request, they can also come with panic bars. To determine whether or not it is necessary to install a panic bar, customers may want to check with their local authorities if pedestrian doors are considered emergency exits.

Per evitare che con il portone in movimento, la porta pedonale lasciata aperta possa andare in collisione con l'architrave, vengono fornite alcune sicurezze:
In order to prevent an open pedestrian door from

hitting the building's lintel while the sectional door opens, the following safety devices are supplied:

- **6. Il chiudiporta aereo che garantisce la chiusura automatica (di serie);**
- Door closer (standard) - it guarantees the door's automatic closing;
- **I contatti elettrici obbligatori che interagiscono con l'automatismo della porta (a richiesta quando il portone ha l'apertura automatica).**
- Safety switches (upon request for automatically-operated doors) - they interact with door automation components.

7. 270256-7 Microinterruttore completo di cavo elettrico (aggiungere il cavo spiralato se abbinato ad altre motorizzazioni diverse da SOMMER)
Microswitch complete with electric cable (add the spiral cable if combined with other motors other than SOMMER)

PORTA PEDONALE ESSENTIAL

ESSENTIAL PEDESTRIAN DOOR



La nuova porta pedonale inserita nel portone sezionale: binomio perfetto tra eleganza e sicurezza.

ELEGANZA

- Linearità e planarità dei profili
- Accessori minimali
- Cerniere non a vista

SICUREZZA

- Serratura con cilindro europeo
- Cerniere nascoste per evitare lo sfilamento dei perni
- Sistema antischiacciamento dita esterno e interno

The new pedestrian door inserted in the sectional door: a perfect combination of elegance and safety.

ELEGANCE

- Linearity and flatness of the profiles
- Minimal accessories
- Hinges not visible

SAFETY

- European cylinder lock
- Hidden hinges to prevent the pins from slipping out
- External and internal anti-crushing finger system



BIANCO PURO 9010

per pannelli:
Bianco puro 9010
Bianco sabbaiato



GRIGIO METAL 9006

per pannelli:
Grigio metallizzato
9006

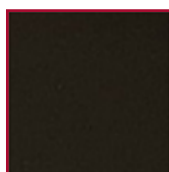

NERO 9005

per pannelli:
Bianco perla 1013
Bianco grigio 9002
Grigio antracite
sabbaiato 7016
Testa di moro 8019
Verde muschio 6005
Verde abete 6009
Verniciati

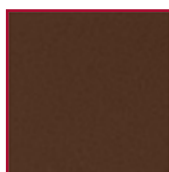

MARRONE 8017

per pannelli:
Simil legno scuro
PMT 26



A RICHIESTA
ON REQUEST

SIMIL LEGNO
CHIARO TL 96 /
INTERNI BIANCO

per pannelli:
Simil legno scuro
PMT 26



A RICHIESTA
ON REQUEST

SIMIL LEGNO SCURO
TL 89 / INTERNO
BIANCO

per pannelli:
Simil legno chiaro
PMT 25



A RICHIESTA
ON REQUEST

TINTA RAL

per pannelli:
Verniciati

NEW

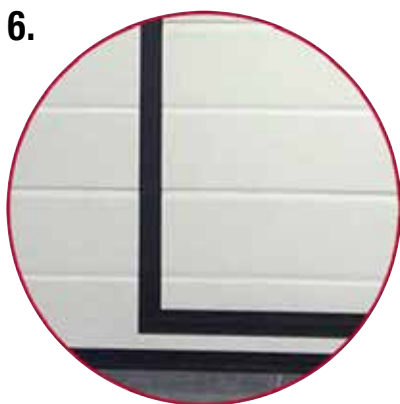
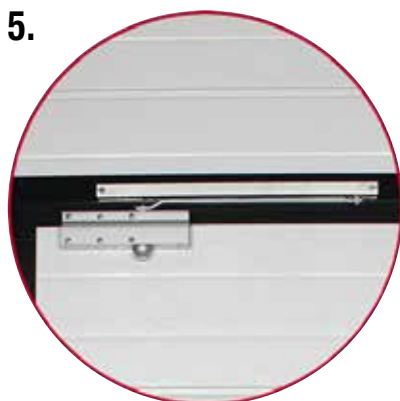

ACCESSORI DI SERIE

ACCESSORI DI SERIE

- 1. Cerniere a scomparsa inserite nei profili di alluminio.**
Concealed hinges inserted in the aluminum profiles.
- 2. Maniglia di alluminio nera e serratura con cilindro europeo.**
Black aluminum handle and European cylinder lock.
- 3. Protezione antipizzico dita esterni, permettono di avere la massima sicurezza in fase di apertura del portone.**
External finger pinch protection, allowing for maximum safety when opening the door.

- 4. Protezione antipizzico dita interni.**
Internal anti-pinch protection.
- 5. Dispositivo di chiusura automatica autobloccante con azionamento manuale.**
Automatic self-locking closing device with manual operation.
- 6. Balza rialzata 140 mm.**
Raised frounce 140 mm.

ACCESSORI OPTIONAL

OPTIONAL ACCESSORIES

- Maniglione antipanico o pushbar.
 - 1, 3 o 5 punti di chiusura
 - Il chiudiporta aereo che garantisce la chiusura automatica (di serie).
 - I contatti elettrici obbligatori che interagiscono con l'automatismo della porta (a richiesta quando il portone ha l'apertura automatica).
- 7. Balza ribassata**
- Panic bar or pushbar.
 - 1, 3 or 5 locking points
 - The overhead door closer that guarantees automatic closing (standard).
 - The mandatory electrical contacts that interact with the door automatism (on request when the door has automatic opening).
7. Lowered frounce

FERRARO

ferraroporte.com +39 0825 881321 info@ferraroporte.com

IL PRODOTTO / THE PRODUCT **GENIUS**

1. PANNELLO 801468-6

PANEL

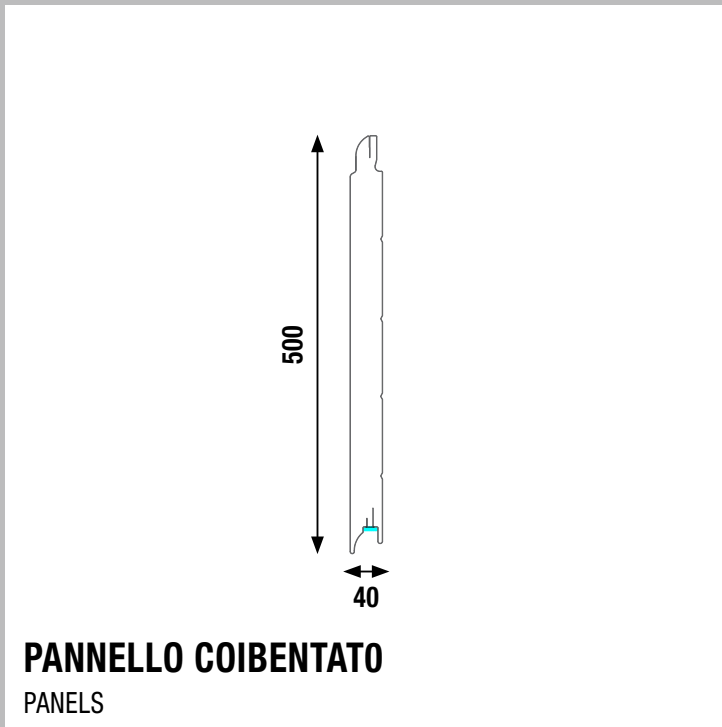

I PANNELLI UTILIZZATI PER L'ASSEMBLAGGIO DI PORTONI SEZIONALI GENIUS SONO REALIZZATI CON SISTEMI TECNOLOGICAMENTE ALL'AVANGUARDIA, IL CUI PROCESSO È COSTANTEMENTE MONITORATO AL FINE DI GARANTIRE IL RISPETTO DELLE TOLLERANZE DIMENSIONALI E L'ASSENZA DI DIFETTOSITÀ SUPERFICIALI.

THE PANELS USED FOR THE ASSEMBLY OF GENIUS SECTIONAL DOORS ARE MADE WITH TECHNOLOGICALLY ADVANCED SYSTEMS, THE PROCESS OF WHICH IS CONSTANTLY MONITORED IN ORDER TO GUARANTEE COMPLIANCE WITH DIMENSIONAL TOLERANCES AND THE ABSENCE OF SURFACE DEFECTS.

GIUNTO	ALTEZZA	SPESSORE
RESIDENZIALE	500 mm	40 mm
	500 mm	80 mm



PELLICOLA PROTETTIVA

I portoni Genius vengono consegnati con una pellicola trasparente adesiva che protegge i pannelli e che preserva le superfici durante le lavorazioni in stabilimento e le fasi di installazione in cantiere. È importante asportare il film protettivo entro 5 giorni dopo il completamento del montaggio.

PROTECTIVE FILM

Genius doors are delivered with a transparent adhesive film that protects the panels and preserves the surfaces during the manufacturing in the factory and during the installation phases on site. It is important to remove the protective film within 5 days after completing the installation.

STRUTTURA DELLA LAMIERA STEEL SHEET STRUCTURE

LATO A VISTA / EXTERNAL SIDE

FILM PROTETTIVO / PROTECTIVE FILM
PREVERNICIATURA / PREPAINTED STEEL
MANO DI FONDO PRIMER / WUSH PRMER
TRATTAMENTO CHIMICO / SURFACE CHEMICAL PROCESSING
ZINCATURA A CALDO / HOT-DIP GALVANIZING
ACCIAIO LAMIERATO A FREDDO / COLD-ROLLED STEEL
ZINCATURA A CALDO / HOT-DIP GALVANIZING
TRATTAMENTO CHIMICO / SURFACE CHEMICAL PROCESSING
MANO DI FONDO PRIMER SCHIUMABILE / WUSH PRMER FOAMABLE
FILM PROTETTIVO / PROTECTIVE FILM

LATO INTERNO / INTERNAL SIDE

Sono o di legno massello o del tipo sandwich, composti da una doppia lamiera profilate in acciaio laminato a freddo, zincato a caldo con interposta schiuma poliuretana esente da CFC ad alta densità 40 kg/m³ che conferisce robustezza al pannello, planarità delle superfici ed un ottimo coefficiente di trasmittanza termica. Minima resistenza al vento in Classe 2. Le testate dei pannelli sono rinforzate e protette dai carter laterali con profilo a C in acciaio zincato e preverniciato colore bianco 9010.

They are either made of solid wood or of the sandwich type, made up of a double profiled sheet in cold-rolled steel, hot-dip galvanized with interposed CFC-free high-density polyurethane foam 40 kg/m³ which gives the panel strength, flatness of the surfaces and a excellent coefficient of thermal transmittance. Minimum wind resistance in Class 2. The heads of the panels are reinforced and protected by the side casings with a C-profile in galvanized steel and pre-painted white 9010.

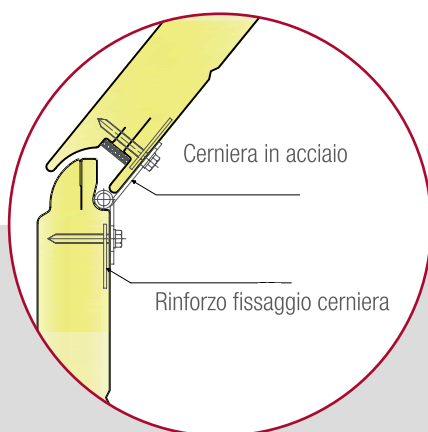

PROFILI DI RINFORZO

Per effetto dall'irraggiamento del sole sulla superficie esterna del portone, si determina una differente temperatura con la lamiera interna, causando il così detto spanciamento: il pannello si incurva verso l'esterno. Tale fenomeno diventa più evidente nei sezionali esposti a sud, dove i raggi del sole stazionano più a lungo. Per contrastare lo spanciamento, vengono applicati sul lato interno dei pannelli, dei profili di rinforzo a omega.

REINFORCEMENT PROFILES

Due to the effect of the sun's radiation on the external surface of the door, a different temperature is determined with the internal sheet, causing the so-called bulging: the panel curves outwards. This phenomenon becomes more evident in sectional doors facing south, where the sun's rays stay longer. To counteract bulging, omega-shaped reinforcement profiles are applied on the internal side of the panels.

FINITURE

FINISH

LA FINITURA SUPERFICIALE DELLA LAMIERA PREVERNICIATA GARANTISCE UNA OTTIMA PROTEZIONE CONTRO GLI AGENTI ATMOSFERICI, RESISTENZA AI RAGGI UV, ALL'UMIDITÀ E ALL'ESPOSIZIONE ALLA LUCE. CIÒ CONSENTE L'INSTALLAZIONE DELLE PORTE ANCHE IN LUOGHI DOVE LE CONDIZIONI AMBIENTALI E CLIMATOLOGICHE SONO PARTICOLARMENTE SEVERE. I pannelli con finitura liscia possono presentare naturali ondulazioni che potranno essere oggetto di contestazione. La finitura più venduta è gofrato stucco e *a richiesta gofrato legno.

THE SURFACE FINISH OF THE PRE-PAINTED SHEET GUARANTEES EXCELLENT PROTECTION AGAINST ATMOSPHERIC AGENTS, RESISTANCE TO UV RAYS, HUMIDITY AND EXPOSURE TO LIGHT. THIS ALLOWS THE DOORS TO BE INSTALLED EVEN IN PLACES WHERE THE ENVIRONMENTAL AND CLIMATIC CONDITIONS ARE PARTICULARLY SEVERE. Smooth-finish panels may present a natural waviness which cannot constitute ground complaint. The best-selling finish is stucco embossed and *on request wood embossed.

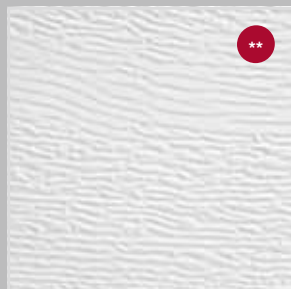
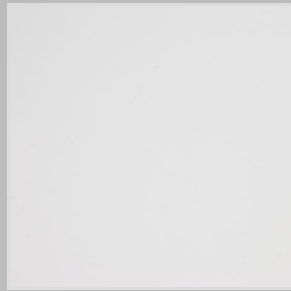

Internamente il pannello Genius è sempre fornito di colore bianco Ral 9010, nel modello Rigato e Goffrato Stucco, scelta gradita dai nostri clienti poiché meglio si integra con il bianco delle pareti.

Genius panels' internal side is always RAL 9010-white, staved and stucco-embossed. Such a standard combination is commonly agreed-upon by all our customers who prefer light door inner colors to match better the walls' white.

COLORI ACCIAIO PREVERNICIATO LATO ESTERNO

OUTSIDE COLORS PREPAINTED STEEL

Bianco Puro 9010 9010 Pure White 	Bianco Avorio 1015 1015 Light Ivory 	Bianco Perla 1013 1013 Oyster White 	Bianco Grigio 9002 9002 Grey White 	Bianco Traffico 9016 9016 Traffic White 
Grigio Metallizzato 9006 9006 White Aluminium 	Grigio Metallizzato 9007 9007 Grey Aluminium 	Bianco Sabbiato Sandblast White 	Grigio Antracite Sabbiato 7016 7016 Sanded Anthracite Grey 	Grigio Antracite 7016 7016 Anthracite Grey 
Testa di Moro 8019 8019 Grey brown 	Marrone Seppia 8014 8014 Sepia Brown 	Blu Genziana 5010 * 5010 Gentian Blue * 	Verde Muschio 6005 6005 Moss Green 	Verde Abete 6009 6009 Fir Green 
Rosso Fuoco 3000* 3000 Flame Red* 	Giallo Navone 1021* 1021 Colza Yellow* 	Simil Corten Corten Like 	Simil Legno Scuro PMT 26 PMT 26 Dark Woodgrain 	Simil Legno Chiaro PMT 25 PMT 25 Light Woodgrain 

* Solo per pannelli giunto industriale

* For industrial joint only



PREVERNICIATURA PER POSA RIPARATA /
PREPAINTING FOR REPAIRED INSTALLATION

La tecnologia della preverniciatura della lamiera in acciaio conserva nel tempo tonalità, brillantezza e protezione contro gli agenti atmosferici anche in condizioni particolarmente severe. È in uso da diversi decenni con applicazioni in diversi settori (edile, automobilistico, elettrodomestici, industriale) e deve considerarsi assolutamente collaudata e sicura. I colori devono intendersi indicativi in quanto, per motivi di stampa, potrebbero discordarsi da quelli reali. I numeri riportati accanto ai colori sono da intendersi "simil RAL". Posa esterna riparata. Consigliato per applicazione dei portoni sezionali in ambienti esterni con una limitata esposizione al sole, pioggia e salinità. I portoni con colorazioni forti, esposti al sole, potrebbero presentare modesti spancamenti e/o deformazioni, non soggette a contestazioni trattandosi di fenomeni del tutto naturali.

The steel sheet pre-painting technology preserves its tone, brilliance and protection against atmospheric agents over time, even in particularly severe conditions. It has been in use for several decades with applications in various sectors (construction, automotive, household appliances, industrial) and must be considered absolutely tested and safe. Please, notice that printed colors are not binding since the printing process may have altered their brightness and contrast with respect to real ones. Color numbers to be intended as RAL-like. Heavy-colored, sun-exposed doors might experience slight bulging (outward panel bending) and/or superficial deformation. Posa esterna riparata. Consigliato per applicazione dei portoni sezionali in ambienti esterni con una limitata esposizione al sole, piogge e salinità. Such eventual natural occurrences cannot constitute ground for complaint.

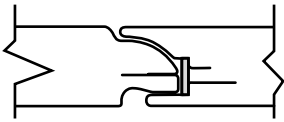

DISPONIBILITÀ PANNELLI CON GIUNTO RESIDENZIALE

AVAILABILITY OF PANELS WITH RESIDENTIAL JOINT

MODELLI MODELS	FINITURA ESTERNA EXTERNAL FINISH	COLORI LATO ESTERNO DEI PANNELLI IN ACCIAIO PREVERNICIATO / PREPAINTED STEEL PANELS' OUTSIDE COLORS																
		Bianco Puro 9010 9010 Pure White	Bianco Avorio 1015 1015 Light Ivory	Bianco Perla 1013 1013 Oyster White	Bianco Grigio 9002 9002 Grey White	Bianco Traffico 9016 9016 Traffic White	Grigio Metallizzato 9006 9006 White Aluminum	Grigio Metallizzato 9007 9007 Grey Aluminum	Bianco Sabbiato Sandblast White	Grigio Antracite Sabbiato 7016 7016 Sandblast Anthracite Grey	Testa di Moro 8019 8019 Grey Brown	Marrone Seppia 8014 8014 Sepia Brown	Grigio Antracite 7016 7016 Anthracite Grey	Verde Muschio 6005 6005 Moss Green	Verde Abete 6009 6009 Fir Green	Simil Corten Corten Like	Simil Legno Scuro (PMT 26) Dark Woodgrain (PMT 26)	Simil Legno Chiaro (PMT 25) Light Woodgrain (PMT 25)
LENNOX 	Liscio Smooth																	
	Goffrato Stucco Stucco																	
	Goffrato Legno Woodgrain																	
RIALTO 	Liscio Smooth																	
	Goffrato Stucco Stucco									1							2	2
	Goffrato Legno Woodgrain																	
MASTER 	Liscio Smooth																	
	Goffrato Stucco Stucco																	
	Goffrato Legno Woodgrain																	
EDISON 	Liscio Smooth																	
	Goffrato Stucco Stucco																	
	Goffrato Legno Woodgrain																	
ASTRO 	Liscio Microdiamantato Smooth microdiamond-like																	
	Goffrato Stucco Stucco																	
	Goffrato Legno Woodgrain																	
GAMMA 	Liscio Smooth																	
	Goffrato Stucco Stucco																	
	Goffrato Legno Woodgrain																	
MAGIC 	Liscio Smooth																	
	Goffrato Stucco Stucco																	
	Goffrato Legno Woodgrain																	

SIMBOLOGIA / LEGEND

- Finiture standard; in pronta consegna**
Standard finish; in stock
- Finiture standard a richiesta; lotto minimo 30m² (#)**
Standard finish; on request; 30m² minimum (#)
- Finiture non standard; lotto minimo 45m² (#)**
Non-standard finish; 45m² minimum (#)

- (#) Tempi di consegna da concordare.**
Delivery time to be agreed upon.

1 Disponibili solo pannelli a 3-4 bugne (5-6 bugne a richiesta)

2 Disponibili solo pannelli a 3-4-5 bugne (6 bugne a richiesta)

La finitura interna del pannello è sempre preverniciato Bianco RAL 9010 - Goffrato stucco - Rigato. La tabella colori potrebbe subire delle variazioni; si consiglia di consultare l'Ufficio Tecnico per informazioni circa eventuali aggiornamenti. Possibilità di verniciatura esterna e/o interna dei pannelli con vernice poliuretana con riferimento "Mazzetta RAL" o "a campione".

1 Cassettes panels are available only with 3-4 clews (5-6 clews on request)

2 Only 3-4-5 clews panels are available (6 clews on request)

The inside finishing is always pre-painted in White RAL 9010 - Stucco - Ribbed. The Color Chart may change; we recommend to consult the Technical Department for information about updates. We can paint internal side of panels with polyurethane varnish with reference to "Swatch RAL" or "example".

ABBINAMENTO DELLA COMPONENTISTICA AI PANNELLI

MATCHING OF COMPONENTS WITH PANELS

		COLORI LATO ESTERNO DEI PANNELLI IN ACCIAIO PREVERNICIATO / PREPAINTED STEEL PANELS' OUTSIDE COLORS																	
		Bianco Puro 9010 9010 Pure White	Bianco Avorio 1015 1015 Light Ivory	Bianco Perla 1013 1013 Oyster White	Bianco Grigio 9002 9002 Grey White	Bianco Traffico 9016 9016 Traffic White	Grigio Metallizzato 9006 9006 White Aluminum	Grigio Metallizzato 9007 9007 Grey Aluminum	Bianco Sabbiato Sandblast White	Grigio Antracite Sabbiato 7016 7016 Sandblast Anthracite Grey	Testa di Moro 8019 8019 Grey Brown	Marrone Seppia 8014 8014 Sepia Brown	Grigio Antracite 7016 7016 Anthracite Grey	Verde Muschio 6005 6005 Moss Green	Verde Abete 6009 6009 Fir Green	Simil Corten Corten Like	Simil Legno Scuro (PMT 26) Dark Woodgrain (PMT 26)	Simil Legno Chiaro (PMT 25) Light Woodgrain (PMT 25)	Verniciatura RAL o A CAMPIONE Coating: RAL or BY SAMPLE
COMPONENTISTICA / COMPONENTS	IMPUGNATURA FERRARO FERRARO HANDLE	Grigio e Nero Grey and Black																	
		Nero e Avorio Black and Ivory																	
		Marrone e Avorio Brown and Ivory																	
	OBLÒ TIPO "D" TYPE "D" WINDOW	Nero / Bianco Black / Withe																	
		Bianco / Bianco Withe / Withe																	
		Plast. TL96E / Bianco Plast. TL96E / Withe																	
	Plast. TL89E / Bianco Plast. TL89E / Withe																		
	GRIGLIE DI AREAZIONE VENTILATION GRILLS	Nero / Bianco Black / Withe																	
		Bianco / Bianco Withe / Withe																	
	PROFILI DI ALLUMINIO * / ALUMINIUM PROFILES *	Grigio RAL 9006 RAL 9006 Grey																	
		Nero RAL 9005 RAL 9005 Black																	***
		Bianco Puro RAL 9010 RAL 9010 Pure White																	
		Marrone RAL 8017** RAL 8017 Brown**																****	
		Marrone RAL 8007** RAL 8007 Brown**																	
Simil Legno Chiaro TL96E plastificato esterno, Bianco interno Light Woodgrain TL96E outside, Withe inside																			
Simil Legno Scuro TL89E plastificato esterno, Bianco interno Dark Woodgrain TL89E plasticized outside, Withe inside																			

SIMBOLOGIA / LEGEND

	In pronta consegna In stock
	A richiesta On request



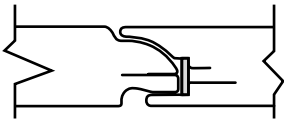

* Profili porta pedonale inserita - Profili porta pedonale laterale - Profili sezioni finestrate LIGHT - Profili a U inferiore e superiore.
 ** Solo per profili porta pedonale e profili a U inferiore/superiore.
 *** Se il portone ha oblò con cornice nera, i profili della porta pedonale saranno forniti verniciati neri 9005.
 **** Solo per profili porta pedonale e profili a U inferiore/superiore per portoni con porta pedonale.
 Considerando la diversità dei materiali da verniciare e delle tecnologie di verniciatura (liquida - polvere), si possono evidenziare leggere differenze di tonalità tra i profili di alluminio e i pannelli.

* Pedestrian door profiles inserted - Pedestrian door profiles side - LIGHT window section profiles - U profiles lower and upper
 ** For pedestrian door profiles only and bottom and top U profiles only
 *** If the door has a porthole with a black frame, the pass door profiles will be supplied painted 9005 black.
 **** For pedestrian door profiles only and bottom and top U profiles only for sectional door with pedestrian door.
 Depending on the different materials to be coated and the coating technique (liquid, powder), slight differences in shade between the aluminium profiles and the panels may be noticed.



DISPONIBILITÀ PANNELLI VERNICIATI A POLVERE CON GIUNTO RESIDENZIALE

POWDERED COATED STEEL AVAILABILITY WITH RESIDENTIAL JOINT

MODELLI MODELS	FINITURA ESTERNA EXTERNAL FINISH	COLORI LATO ESTERNO DEI PANNELLI / PANELS' OUTSIDE COLORS																
		Corten 36705 36705 Brown Rust	Bianco Perla 1013 1013 Oyster White	Bianco Avorio 1015 1015 Light Ivory	Beige Grigiastro 1019 1019 Grey Beige	Giallo Navone 1021 1021 Colza Yellow	Arancio Puro 2004 2004 Pure Orange	Rosso Fuoco 3000 3000 Flame Red	Rosso Rubino 3003 3003 Ruby Red	Rosso Porpora 3004 3004 Purple Red	Rosso Vino 3005 3005 Wine Red	Rosso Traffico 3020 3020 Traffic Red	Blu Oltremare 5002 5002 Ultramarine Blue	Blu Genziana 5010 5010 Gentian Blue	Blu Luce 5012 5012 Light Blue	Verde Smeraldo 6001 6001 Emerald Green	Verde Muschio 6005 6005 Moss Green	Verde Abete 6009 6009 Fir Green
LENNOX 	Liscio Smooth	●	■	●	●	●	●	●	●	●	●	●	●	●	●	●	●	■
	Goffrato Stucco Stucco	●	●	●	●	●	●	●	●	●	●	●	●	●	●	●	●	●
RIALTO 	Liscio Smooth	●	●	●	●	●	●	●	●	●	●	●	●	●	●	●	●	●
	Goffrato Stucco Stucco	●	●	●	●	●	●	●	●	●	●	●	●	●	●	●	●	●
MASTER 	Liscio Smooth	●	●	●	●	●	●	●	●	●	●	●	●	●	●	●	●	●
	Goffrato Stucco Stucco	●	●	●	●	●	●	●	●	●	●	●	●	●	●	●	●	●
EDISON 	Liscio Smooth	●	●	●	●	●	●	●	●	●	●	●	●	●	●	●	●	●
	Goffrato Stucco Stucco	●	●	●	●	●	●	●	●	●	●	●	●	●	●	●	■	●
ASTRO 	Liscio Microdiamantato Smooth Microdiamond-like	●	●	●	●	●	●	●	●	●	●	●	●	●	●	●	●	●

SIMBOLOGIA / LEGEND

■ **Finiture standard in acciaio preverniciato disponibili a magazzino**
Standard finish; in stock

- **Verniciatura a polvere (aggiungere 20 giorni lavorativi ai normali tempi di consegna)**
Standard finish; 20 extra working days must be added to the regular delivery times.

I pannelli sono realizzati con lamiera esterna zincata e verniciata a polvere. Al tatto la finitura si presenta raggrinzata con un effetto estetico molto gradevole. Internamente la lamiera è del tipo goffrato stucco, rigato e preverniciato RAL 9002.

I pannelli verniciati a polvere si differenziano per sagoma rispetto a quelli in uso preverniciati. Internamente presentano un rigo di colore identico a quello esterno, in prossimità del giunto di accoppiamento.

I pannelli verniciati a polvere non possono essere utilizzati per sezionali con porte pedonali e per sezionali con sezioni vetrate LIGHT.

The panels are made of galvanized and powder coated external sheet metal. The finish appears wrinkled to the touch with a very pleasant aesthetic effect. Internally the sheet metal is of the stucco embossed type, grooved and pre-painted RAL 9002.

The shape of powder-coated panels differs from that of pre-coated ones, which are internally characterised by a stripe the same colour of the external layer, close to the coupling.

The shape of powder-coated panels can't be utilized for sectional doors with pedestrian doors and sectional doors with LIGHT glass sections.

COLORI LATO ESTERNO DEI PANNELLI / PANELS' OUTSIDE COLORS

Grigio Argento 7001 7001 Silver Grey	Grigio Ferro 7011 7011 Iron Grey	Grigio Ferro 7015 7015 Slate Grey	Grigio Antracite 7016 7016 Anthracite Grey	Grigio Ombra 7022 7022 Umbra Grey	Grigio Luminoso 7035 7035 Light Grey	Grigio Polvere 7037 7037 Dusty Grey	Grigio Agata 7038 7038 Agate Grey	Grigio Finestra 7040 7040 Window Grey	Marrone Fango 8003 8003 Clay Brown	Marrone Noce 8011 8011 Nut Brown	Marrone Seppia 8014 8014 Sepia Brown	Marrone Castagna 8015 8015 Chestnut Brown	Marrone Cioccolata 8017 8017 Chocolate Brown	Marrone Beige 8024 8024 Beige Brown	Bianco Crema 9001 9001 Cream	Bianco Grigio 9002 9002 Grey White	Nero Intenso 9005 9005 Jet Black	Grigio Metallizzato 9006 9006 White Aluminum	Grigio Metallizzato 9007 9007 Grey Aluminum	Bianco Puro 9010 9010 Pure White	Bianco Traffico 9016 9016 Traffic White
--	--	---	--	---	--	---	---	---	--	--	--	---	--	---	--	--	--	--	---	--	---

•	•	•	•	•	•	•	•	•	•	•	•	•	•	•	•	•	•	•	•	•	•
•	•	•	•	•	•	•	•	•	•	•	•	•	•	•	•	•	•	•	•	•	•
•	•	•	•	•	•	•	•	•	•	•	•	•	•	•	•	•	•	•	•	•	•
•	•	•	•	•	•	•	•	•	•	•	•	•	•	•	•	•	•	•	•	•	•
•	•	•	•	•	•	•	•	•	•	•	•	•	•	•	•	•	•	•	•	•	•
•	•	•	•	•	•	•	•	•	•	•	•	•	•	•	•	•	•	•	•	•	•
•	•	•	•	•	•	•	•	•	•	•	•	•	•	•	•	•	•	•	•	•	•
•	•	•	•	•	•	•	•	•	•	•	•	•	•	•	•	•	•	•	•	•	•

FINITURA LAMIERA / SHEET FINISH

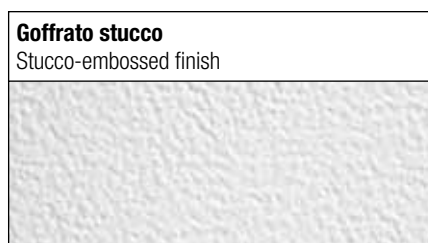
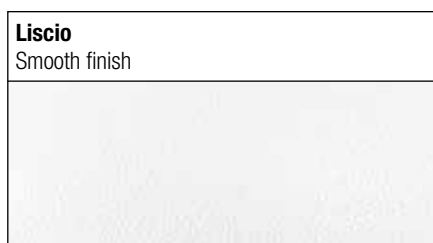

I colori devono intendersi indicativi in quanto, per motivi di stampa, potrebbero discordarsi da quelli reali.

I numeri riportati accanto ai colori sono da intendersi "simil RAL".

I portoni con colorazioni forti, esposti al sole, potrebbero presentare modesti spancamenti e/o deformazioni, non soggette a contestazioni trattandosi di fenomeni del tutto naturali.

I pannelli con finitura liscia possono presentare naturali ondulazioni che non potranno essere oggetto di contestazione.

Please, notice that printed colors are not binding since the printing process may have altered their brightness and contrast with respect to real ones.

Color numbers to be intended as RAL-like.

Heavy-colored, sun-exposed doors might experience slight "spancamento" (outward panel bending) and/or superficial deformation. Such eventual natural occurrences cannot constitute ground for complaint.

Smooth-finish panels may present a natural waviness which cannot constitute ground for complaint.

OBLÒ
WINDOWS

Il portone sezionale GENIUS si riconosce anche per la qualità degli accessori applicati che vestono un ruolo ugualmente determinante per la funzionalità ed estetica del portone. Molta attenzione è stata dedicata alla scelta della componentistica in termini di qualità dei materiali utilizzati, design, praticità di utilizzo e di applicazione, per garantire affidabilità ed estetica, in armonia con le forme del portone Genius. Tutti gli accessori rispondono alle vigenti normative nazionali ed europee nel rispetto della sicurezza e garanzia delle presta. Mazzetta min 200 mm.

Genius sectional doors can also be recognized by their high-quality accessories which play a determinant role with regard to door aesthetic appearance and proper functioning. Particular attention has been paid to door components' choice as far as their quality, design, installation and use easiness are concerned. This was done to ensure that actual doors' reliability and look match harmoniously Genius doors' design. All door accessories comply with both Italian and European standards in accordance with both safety requirements and functional performance guarantee. Minimum bundle 200 mm.



Tondo - Colore nero ø 305 mm Trasparente
Round - Black ø 305 mm - Transparent



Rettangolo Tipo A - Colore nero 609x203 mm Trasparente
Rectangular Type A - Black 609x203 mm Transparent



Rettangolo Tipo B - Colore nero 680x373 mm Trasparente
Rectangular Type A - Black 680x373 mm Transparent



Ovale Tipo C - Colore nero 663x343 mm Trasparente
Oval Type C - Black 663x343 mm Transparent



Rettangolare Tipo D Esterno nero - Interno bianco 488x322 mm Trasparente - a richiesta Traslucido
Rectangular Type D - Black outside, white inside - 488x322 mm Transparent - Opaque on request



Rettangolare Tipo D - Colore bianco 488x322 mm Trasparente - a richiesta Traslucido
Rectangular Type D - White - 488x322 mm Transparent - Opaque on request



Rettangolare Tipo D - Esterno TL89 Interno bianco 488x322 mm Trasparente - a richiesta Traslucido
Rectangular Type D - TL89 outside, white inside 488x322 mm Transparent - Opaque on request



Rettangolare Tipo D - Esterno TL96 Interno bianco 488x322 mm Trasparente - a richiesta Traslucido
Rectangular Type D - TL96 outside, white inside 488x322 mm Transparent - Opaque on request



Oblò in acciaio inox tondo diam. 330 mm. con vetro singolo trasparente
Round stainless steel porthole with a diameter of 330 mm. with single transparent glass



Oblò in acciaio inox tondo diam. 330 mm. con vetro singolo traslucido
Round stainless steel porthole with a diameter of 330 mm. with single translucent glass.



Oblò in acciaio inox quadrato misura 310x310 mm. con vetro camera trasparente
Square stainless steel porthole, measuring 310x310 mm. with transparent insulated glazing glass.



Oblò in acciaio inox quadrato misura 310x310 mm. con vetro camera traslucido
Square stainless steel porthole, measuring 310x310 mm. with translucent insulated glazing glass

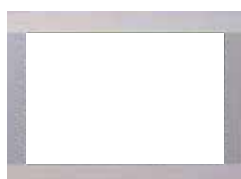

Pannello LIGHT LIGHT
panel with glass or lexan

COMPOSIZIONE / COMPOSITION

- Bordo in PVC; verniciato RAL; acciaio inossidabile
- Vetro; Stratificato di sicurezza; Lexan 3 o 4 mm; Plex a camera
- Trasparente; vitrage; traslucido
- Guarnizioni di tenuta in silicone
- PVC edge; RAL painted; stainless steel
- Glass; Safety layered; Lexan 3 or 4 mm; Chamber plex
- Transparent; vitrage; translucent
- Silicone sealing gaskets

GRIGLIE VENTILATION GRILLS



Settore cappettato in acciaio 488x322 mm Bordo in PVC bianco o nero. Tamponamento stesso colore del pannello.
Steel, slotted air plate 322x488 mm - PVC frame, black or white - Plate color: same ad the mantle's



Super con dosatore aria Colore nero 335x130 mm 155 cm² (200 senza dosatore)
Super with adjustable air grille Black 335x130 mm - 155 cm² (200 cm² without dispenser)



Super con dosatore aria Colore bianco 335x130 mm 155 cm² (200 senza dosatore)
Super with adjustable air grille - White 335x130 mm - 155 cm² (200 cm² without dispenser)



Griglia modulabile - Colore bianco o nero. A richiesta con rete anti-insetti.
Moduli: 335x190 mm 315 cm² - con rete 175 cm²
Molar grill, black or white Fly screen mesh upon request
Modules: 335x190 mm 315 cm² - With grills 175 cm²



Settore alettato in acciaio zincato. A richiesta verniciatura a polvere RAL. Dimensione variabile in lunghezza - Areazione 1860 cm² per metro lineare di griglia (circa 30% della superficie del pannello).
Panel galvanized-steel finned section. RAL color coating available upon request. Variable length. Ventilation capability: 1860 cm² for meter run (the finned constitutes about 30% of the panel surface).



Settore con rete stirata in acciaio zincato 488x322 mm, bordo nero. Verniciatura a richiesta.
Sector with galvanized steel expanded mesh 488x322 mm, black edge. Painting on request.



Settore con rete stirata in acciaio zincato 488x322 mm, bordo bianco. Verniciatura a richiesta.
Sector with galvanized steel expanded mesh 488x322 mm, white edge. Painting on request.

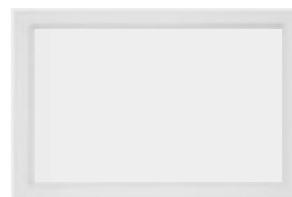

Tamponamento stesso colore pannello.
Same panel color infill.

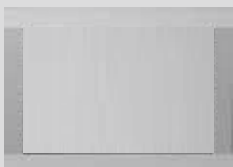

Tamponamento metacrilato monolitico o camera dello stesso colore pannello LIGHT.
Methacrylate mantle single-panel units or insulated glazing ones of the same color LIGHT panel.

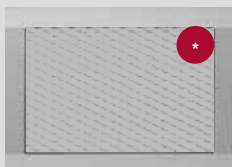

Settore LIGHT con maglia in lamiera stirata Ambasciata.
***A richiesta.**
LIGHT sector with Embassy expanded metal mesh.
***On request.**



Settore LIGHT microforato.
***A richiesta.**
LIGHT Panel section Ambasciata style.
***On request.**



Settore LIGHT alettato in acciaio zincato. A richiesta verniciatura a polvere RAL.
***A richiesta.**
LIGHT Panel galvanized-steel finned section. RAL color coating available upon request.
***On request.**



Settore LIGHT con rete stirata in acciaio zincato 488x322 mm. Verniciatura a richiesta. Areazione 50%.
LIGHT sector with expanded mesh in galvanized steel 488x322 mm. Painting on request. 50% ventilation.



INGLESINA · *English cross*



Sole posizionato su 3 oblò · *3-window Sun*



Sole posizionato su 4 oblò · *4-window Sun*



Sole posizionato su 5 oblò · *5-window Sun*



Sole posizionato su 6 oblò · *6-window Sun*

DECORI

WINDOWS INSERTS

INSERTI APPLICABILI NEGLI OBLO' DI TIPO-D. COLORE: BIANCO ACRILICO

INSERT SUITABLE FOR TYPE-D WINDOWS ONLY.
COLOR: ACRYLIC WHITE.

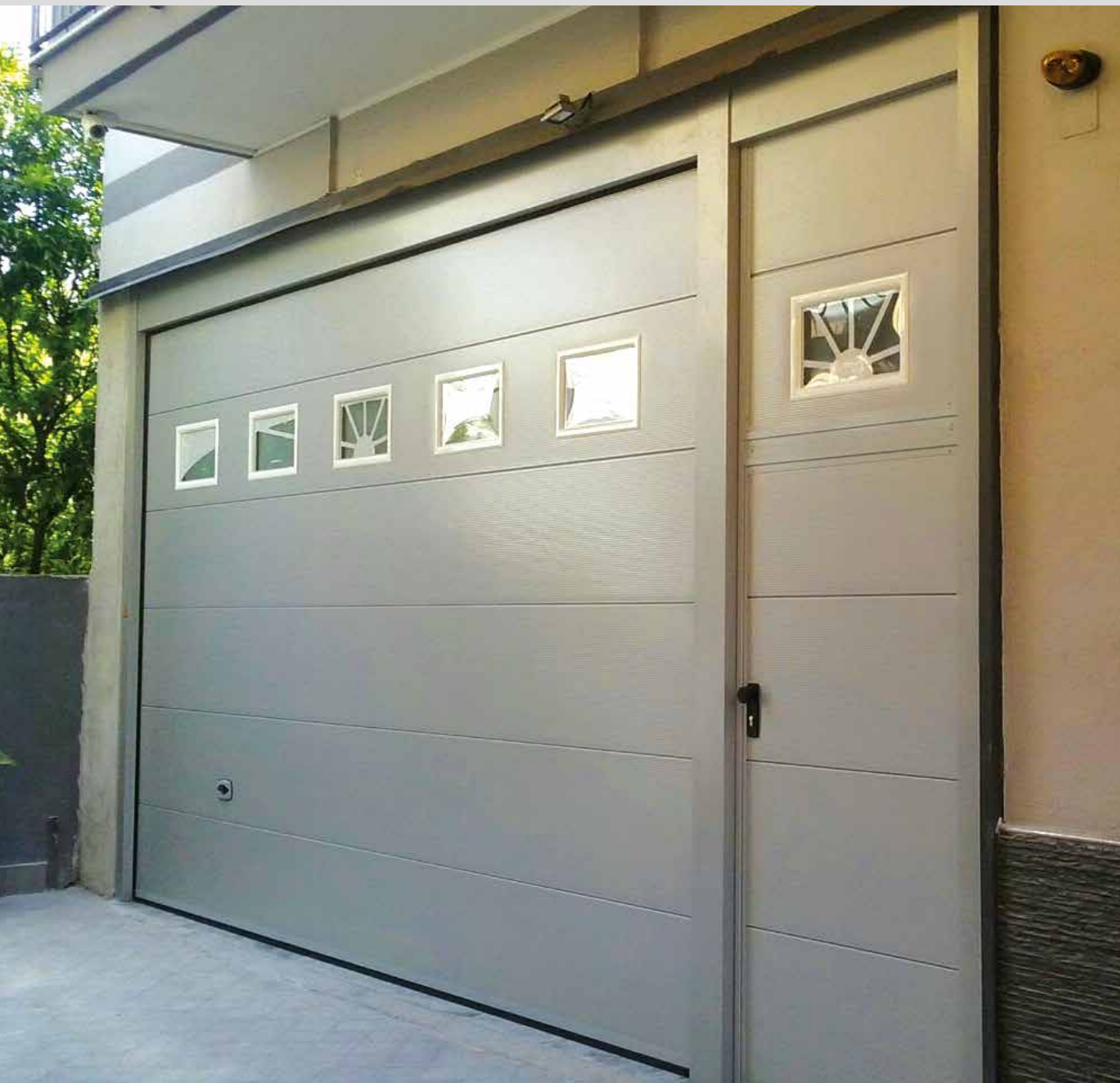

Inserti Sole posizionato su 5 oblò sul modello Astro
Inserts 5-window Sun on Astro model

LE AUTOMAZIONI

DOOR AUTOMATIONS

Particolare attenzione è stata rivolta alla ricerca di prodotti che rispettassero pienamente le sempre più stringenti normative di sicurezza, senza trascurare l'estetica e garantendo una funzionalità di molti anni. Alcune motorizzazioni sono garantite fino a 7 anni.

Molteplici i benefici di un'automazione funzionale ed affidabile che permette di aprire e chiudere il portone sezionale a distanza, con la semplice pressione di un tasto sul trasmettitore, evitando, ad esempio, di dover scendere dalla propria auto, magari in una giornata fredda e piovosa, oppure facilitando l'utilizzo della chiusura a persone di età avanzata o con difficoltà motorie.

Much progress has been done in the last few years regarding Genius sectional door automation systems. Particular attention has been devoted to the search for products which fully comply to always more strict safety regulations without overlooking aesthetical appeal and durability some door openers come with a 7 years warranty.

The benefits of functional and reliable door automation which enables distance door operation by simply pressing a transmitter button are several from not having to leave the car (maybe on a cold and rainy day) to making door use simple for aged people or people with physical impairments.

CARATTERISTICHE COMUNI

Molteplici sono i vantaggi dell'installare motorizzazioni a traino o laterali:

- Gestione elettronica ed automatica delle forze.

La motorizzazione, in chiusura, se incontra un ostacolo provvede ad arrestarsi immediatamente ed invertire la corsa, mentre, in apertura, verifica che non ci siano elementi estranei coinvolti nel movimento della porta, in tal caso il portone si ferma. Ciò garantisce quindi la massima sicurezza di movimentazione.

- Silenziosità di funzionamento. Le motorizzazioni sono concepite per non creare rumori superflui, tanto che sono dotate di diversi elementi autolubrificanti e quindi sempre silenziosi.

- Le motorizzazioni permettono di fermare il portone in qualsivoglia posizione intermedia, così da permettere, ad esempio, di far arieggiare i locali, far passare animali domestici oppure creare un passaggio pedonale.

- Nel caso di assenza di energia elettrica è possibile azionare il portone manualmente grazie all'apposito sblocco. Se il garage non ha accessi pedonali secondari, è possibile richiedere lo sblocco dall'esterno a fune (è possibile installare una seconda serratura ed un pacco batteria all'interno)

- I motori utilizzano tutti alimentazione monofase, così da essere sempre installabili in qualsiasi abitazione dotata di energia elettrica. Nel caso di abitazioni isolate dove non è presente la rete elettrica, per alcune

motorizzazioni, è possibile richiedere appositi Kit pannello solare/batteria completamente autonomi.

- Tutte le motorizzazioni sono dotate di rallentamento sia in chiusura che in apertura.

- Il motore corredato di luce di cortesia, così da permettere l'illuminazione del locale per un determinato tempo durante e dopo l'apertura/chiusura del portone per ostacolare i tentativi di effrazione: il motore laterale ha 1 o 2 serrature. È comunque possibile aumentare la sicurezza installando chiavistelli per il blocco dall'interno. I nostri consulenti commerciali Vi aiuteranno a scegliere la motorizzazione e le automazioni adatte alle Vostre esigenze.

COMMON CHARACTERISTICS

Inserts 5-window The installation of both chainbelt-drive openers and side ones feature several advantages:

- Electronic and automatic management of impact forces. When closing the door, if an obstacle is encountered, the opener stops and reverses. On the other hand, when opening the door, if any external factors affect proper door motion, the opener stops. These features guarantee door motion's highest safety standards.

- Noise-free running. Door openers are designed to run smoothly and without noise since they include several self-lubricating (and, hence, silent) components.

- Door operators make possible stopping the door in any intermediate position, which allows, for instance, improved garage air flow, pet and pedestrian access.

- In case of power failure, a release lock allows manual door operation. If the garage lacks additional pedestrian access, it is possible to equip operators with either an external release cylinder with cable or a specific battery backup unit.

- In order to allow installation in any house connected to the power system, all door openers are single-phase. If power connection is not available-which can occur for houses located in remote areas-Genius doors can be equipped with a stand alone solar panel/battery set.

- All openers feature slow door motion.

- Door openers include a courtesy light which lights the garage for a fixed amount of time both during and after door motion, it also constitute an effective obstacle to burglary attempts.

For chain/belt-drive openers, this is due to both their peculiar installation arrangement and their chain/belt motion irreversibility. For side openers, this is due to the ad-hoc lock included in their standard sets. Nevertheless, door security can be further increased by equipping the door with internal locks.

Our sales consultants will help customers choose door opener and automation accessories which best suit their needs.

ACCESSORI COMUNI PER MOTORIZZAZIONI

COMMON AUTOMATIONS ACCESSORIES

Ai motori tradizionali si sono aggiunte moderne applicazioni ad alto contenuto tecnologico che consentono l'apertura, la chiusura ed il controllo della posizione della porta in qualsiasi momento e ovunque vi troviate. Ciò è possibile grazie all'accesso ad un apposito sito internet oppure con delle specifiche App da installare su smartphone di ultima generazione (con sistemi operativi iOS e Android). Per usufruire di tale tecnologia occorre semplicemente una connettività internet a cui collegare gli apparati di comunicazione. Per chi invece possiede un impianto domotica del tipo KNX, e vuole integrare la gestione della motorizzazione al proprio impianto, è disponibile un'interfaccia idonea a tale applicazione. Siamo costantemente impegnati a sviluppare nuovi progetti, in collaborazione con importanti aziende del settore per essere sempre aggiornata e proporre ai propri clienti soluzioni evolute per il controllo degli accessi alla propria abitazione ed ovviamente anche del portone sezionale Genius, per renderlo anche in questo un portone veramente eccezionale. Data la molteplicità di combinazioni e la compatibilità o meno di alcuni dispositivi, l'ufficio tecnico è a disposizione per chiarimenti e conferme sull'utilizzo dei dispositivi per ogni vostra specifica esigenza.

We have implemented high-tech applications solutions which enable users to control door opening, closing, and positioning anytime, anywhere. This is made possible by accessing a dedicated website from a computer or a smartphone (apps available for iOS and Android). To enjoy such a feature it takes just a communication device connected to an internet access point. A specific interface is also available for KNX technology users who want to include door automation control to their applications. In partnership with important door market business, we are constantly engaged in developing new door automation projects which give the company access to the most recent technology. Consequently, we are able to offer its customers state of the art home access control solutions which obviously include also Genius sectional doors. Such a feature makes the Genius door a truly exceptional product in the door industry. Since components can be combined in several ways and may present compatibility issues, please, feel free to contact the technical staff for further information or clarification concerning their suitability to your specific needs.

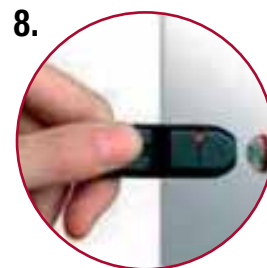
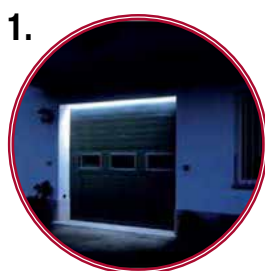

1. Fascia LED per installazione su vettura del portone sezionale. È stato appositamente studiato un alloggiamento dove viene inserito uno specifico profilo che ingloba la banda LED ad alta efficienza. I Led possono essere comandati dal portone per accendersi ad ogni apertura/chiusura, oppure acceso/spento a piacimento. L'illuminazione LED è molto apprezzata per il basso consumo energetico e per la grande luminosità. LED strip for installation on the sectional door. It is inserted in a specific housing that incorporates the high efficiency LED strip. The LEDs can be controlled from the door to switch on to every opening/closing, or they can be switched on or off at will. LED lighting has low power consumption and great brightness.

2. Fotocellula No Touch Wireless alimentata a batteria. Evita il contatto del portone con l'ostacolo in qualsiasi punto esso si trovi. È disponibile anche la versione con fili. No-touch wireless light barrier.

3. Cavo spiralato a 3/5 poli. Collega le fotocellule No Touch e/o il micro della porta pedonale alla centralina. Spiral cable 315 poles.

4. Microinterruttori per porte pedonali. Permettono di muovere il portone solo se la porta pedonale è chiusa. Pedestrian door microswitch

5. Dispositivo radio per la gestione del micro porta pedonale e della costa di sicurezza installata sul bordo inferiore del portone. Optical safety edge radio contra device.

6. Selettore a chiave a 2 contatti, sovrapposto o ad incasso, con 2 chiavi in dotazione. Key selectors.

7. Cilindro di blocco motore 270256-11 dall'esterno per motore a traino e 270260-7 a batteria per il laterale. In caso di mancanza di energia elettrica permette di sbloccare il motore, consentendo l'apertura manuale del portone. External release lock.

8. Sistema con chiave elettronica codificata per il comando di automazioni in tutta sicurezza. Si può installare su cassetta di contenimento o su altri componenti per applicazioni quasi invisibili. Electronic key control system.

9. Pannello solare ad alta efficienza con pacchi batteria idonei per l'automazione di portoni dove non vi è energia elettrica. Solar panel and battery backup unit.

MOTORI A TRAINO SOMMER E LIFTMASTER

SOMMER AND LIFTMASTER
CHAIN/BELT-DRIVE OPENERS

FUNZIONAMENTO

Automatizzare il portone sezionale con la motorizzazione a traino è la soluzione maggiormente impiegata per l'ottimo connubio sicurezza-efficienza-costi. Dalla normativa europea viene considerata come sicurezza nel controllo delle forze, contrariamente al laterale che necessita della sicurezza aggiuntiva.

I motori a traino Sommer sono installati sul carrello trascinatore collegato al portone che lo movimentano scorrendo all'interno di una guida per mezzo di una catena.

I motori a traino Liftmaster sono installati a soffitto e movimentano il portone collegato al carrello trascinatore che scorre all'interno di una guida per mezzo di una cinghia dentata.

I motori a traino sono semplici da installare, dotati di regolazione fincorsa e controllo delle forze di impatto automatici. Le motorizzazioni sono costruite per non richiedere particolare manutenzione.

CHIUSURE

Nei portoni con motori a traino, la chiusura del portone è garantita dall'azione ostativa del motore, che blocca l'apertura anche quando non c'è energia elettrica.

OPERATION

Chain/belt-drive openers constitute the most widely employed door automation components since they provide the best safety performance cost mix. By European legislation it is considered as security in the control of the forces, contrary to the lateral which requires additional security.

The Sommer towing motors are installed on the dragging trolley connected to the door which move it by sliding inside a guide by means of a chain.

Liftmaster chain/belt-drive openers are anchored to the ceiling. Door movement is made possible by a track carriage attached to the door which slides within the track by the means of either a steel toothed belt.

Chain/belt-drive openers are easy to install and feature automatic end stop and impact force adjustment.

Chain/belt-drive openers are designed to require little maintenance.

CLOSURES

In doors with drive motors, the closing of the door is guaranteed by the impeding action of the motor, which blocks the opening even when there is no electricity.



Sono disponibili diversi modelli che si differenziano soprattutto per la potenza erogata. La motorizzazione più indicata viene calcolata dall'ufficio tecnico in base alle dimensioni ed al peso del portone.

Several models are available which differ mainly in their lifting power. Our technical staff will select the opener which best suits door weight and size.

1. Sommer 9060 / 9080 / 9110 pro + con centralina a parete
2. LiftMaster EV LM60 LMBO LM100 LM130 con centralina a soffitto
3. LiftMaster EVO con centralina a soffitto
4. 220 V 50 Hz monofase

MOTORI LATERALI LIFTMASTER

LIFTMASTER SIDE OPENERS

Le motorizzazioni laterali permettono l'apertura e la chiusura del portone sezionale collegandosi direttamente all'albero porta molla a cui viene trasmessa la rotazione. E' impiegato per portoni di medio/grandi dimensioni oppure nel caso di specifiche esigenze tecniche. L'equipaggiamento standard prevede una serratura elettrica (è possibile installare una seconda serratura a richiesta) che entra in funzione automaticamente a chiusura portone. Elemento fondamentale per la sicurezza del proprio garage ed il dispositivo di sicurezza per il controllo della rottura cavo. Dotato di regolazione finecorsa con encoder e controllo delle forze d'impatto. Il motore può essere installato in soli 35 cm di spazio su uno dei due lati del portone.

CHIUSURE

Nei portoni con motore laterale viene applicata una serratura elettrica che si attiva automaticamente alla chiusura del portone.

FUNZIONAMENTO

È possibile applicare motori laterali che permettono l'apertura e la chiusura del portone collegandosi direttamente all'albero molle a cui viene trasmessa la rotazione. Vengono impiegati per portoni di medio / grandi dimensioni, oppure nel caso di specifiche esigenze tecniche.

Side openers allow door motion by transmitting rotation directly to the torsion spring shaft, door component on which they are installed. Side openers are needed either to lift medium/large size doors or to satisfy specific technical requirements, such as the high lift ones. In such cases, the door's standard equipment includes an electric lock (a fundamental garage safety component and the cable breaking device). Side operators' required installation room is only 35 cm. on at least one door side.

CLOSURES

In doors with lateral motor an electric lock is applied which is activated automatically when the door is closed.

OPERATION

It is possible to apply lateral motors that allow the opening and closing of the door by connecting directly to the soft shaft to which the rotation is transmitted. They are used for medium / large doors, or in the case of specific technical requirements.

WiFi



35

cm mazzetta
cm mazzetta

1. Luce led remota 220 Volt - 827EV

Remote led light 220 Volt - 827EV

2. Motore laterale LiftMaster LM3800W con Kit batteria, WiFi incluso, è possibile installare un pacco batteria all'interno.

Liftmaster LM3800W side opener with battery backup unii., WiFi connection included, you can install a battery pack inside.

3. Serratura 841EU automatica di serie / seconda serrature optional

Standard lock 841EU / second optional locks.

4. Controllo della rottura cavo obbligatorio per due molle.

Cable safety check required for two springs.

ACCESSORI PER
MOTORIZZAZIONI SOMMER

SOMMER AUTOMATIONS COMPONENTS

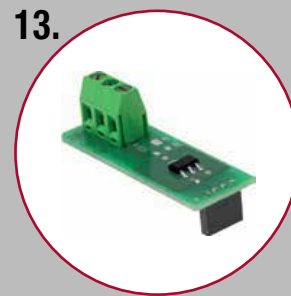
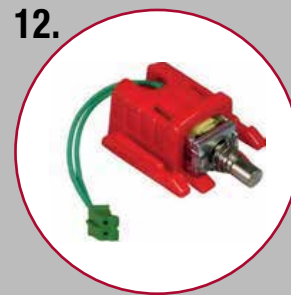
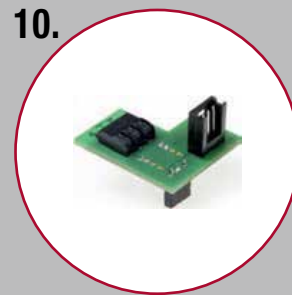
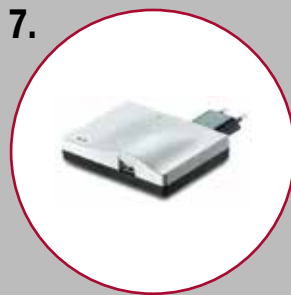
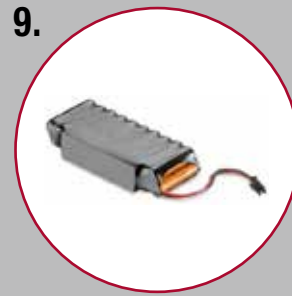

1. 270256-87 Trasmettitore tascabile. Comanda fino a 4 portoni. 4-command transmitter.

2. 270256-113 Trasmettitore a codice senza fili idoneo anche per l'esterno. Comanda 1 portone. Code transmitter. 1-command transmitter.

3. 270256-32 Telecody IP 64 - 434 MHz +12 canali +12 channels

4. Trasmettitore ad impronte digitali senza fili. Idoneo anche per l'esterno. Comanda fino a 4 portoni. Wireless fingerprint 4-command transmitter.

5. 270256-5 Lampeggiante di segnalazione a lente gialla. Yellow warning light.

6. 270256-4 Fotocellule a luce infrarossa. È possibile ruotare la lente interna di +/- 90 gradi. Adjustable light barrier (+/- 90 degrees).

7. 270256-108 SOMweb comanda il portone da internet o dall'app. SOMweb command the door from internet or app.

8. 270256-86 SOMlink Dispositivo di programmazione SOMlink Programming device

9. Batteria tampone, alimenta per un breve periodo l'automazione (>5 cicli in 12 ore) Buffer battery

10. La scheda consente la gestione di sola apertura/chiusura via cavo. Gard allows opening/closing defined by cable.

11. Radiricevitore a 2 canali, memoria per 40 radiocomandi. Opzionale, espansione di memoria fino a 450 radiocomandi. 2-output receiver.

12. Magnete di blocco antifrazione SKG max 300 kg Burglary block magnet SKG max 300 kg

13. La scheda consente d'inviare la posizione aperta/chiusa della porta, al sistema domotica esistente. The card sends the position opened/closed of the door, to the existing home automation system.

ACCESSORI PER MOTORIZZAZIONI LIFTMASTER

LIFTMASTER AUTOMATIONS COMPONENTS



1. 270260-72 Trasmettitore 4 canali a scorrimento. 4-channel sliding transmitter.

2. 270260-76 Pulsante illuminato multifunzione. Permette l'apertura/chiusura del portone, l'accensione della luce di cortesia e funzioni aggiuntive. Collegamento filare. Comando fino a 2 portoni. Multimode lighted switch. Spin control. 2-command transmitter.

3. 270260-26 Lampeggiante LED di segnalazione arancio. Warning light.

4. 270260-45 Fotocellule BUS a luce infrarossa. Permette la rotazione della lente interna di +- 90 gradi. BUS infrared light barriers.

5. 270260-55 Pulsante senza fili. Comanda fino a 2 portoni, Dual-command wireless switch.

6. 270260-61 Ricevente per comandare fino a 3 dispositivi. Possibilità di memorizzare fino a 50 trasmettitori. 3-output receiving.

7. 270260-76 Pulsante di comando filare. Spin control push button.

8. 270260-60 Trasmettitore a codice senza fili. Tastiera numerica retroilluminata. Idoneo anche per l'esterno. Comanda fino a 1 portone. Wireless keypad transmitter

9. 270260-61 Batteria di back-up per motori a traino (e laterale precedente serie). Back-up battery

10. 270260-52 Internet GATEWAY 828EV L'Internet Gateway è un dispositivo che costantemente collegato ad internet permette di conoscere lo stato delle porte (fino a 4), ed eventualmente procedere alla chiusura o apertura. La gestione è possibile accedendo ad un sito internet dedicato, oppure tramite delle App gratuite concepite appositamente per tale funzionalità, ed installabile su smartphone (connessi ad internet) con sistema operativo iOS e Android.

Internet Gateway is a device which is constantly connected to the internet. Consequently, it monitors the position of a maximum of 4 doors and allows their opening or closing. Door control is made possible by accessing a dedicated website or through free ad hoc smartphone apps running on iOS and Android.

11. 270260-53 Controllo portone wireless 829EV. Dispositivo via radio per la gestione fino a 4 porte. Permette di controllarne lo stato, se aperte o chiuse. Nel caso una o più porte risultino aperte, verrà indicato dal dispositivo e si potrà procedere alla chiusura tramite l'apposito pulsante. Garage door monitor 829EV 4 doors radio control device. It detects door position (open or closed) and indicates the open door(s) which can be closed by pressing the appropriate button.

12. 270260-75 Batteria di backup per motore laterale LM3800W

SEZIONI VERTICALI

DGMA Elevazione ribassata doppia guida con molle avanti
Double-track, front-mounted-spring, low lift

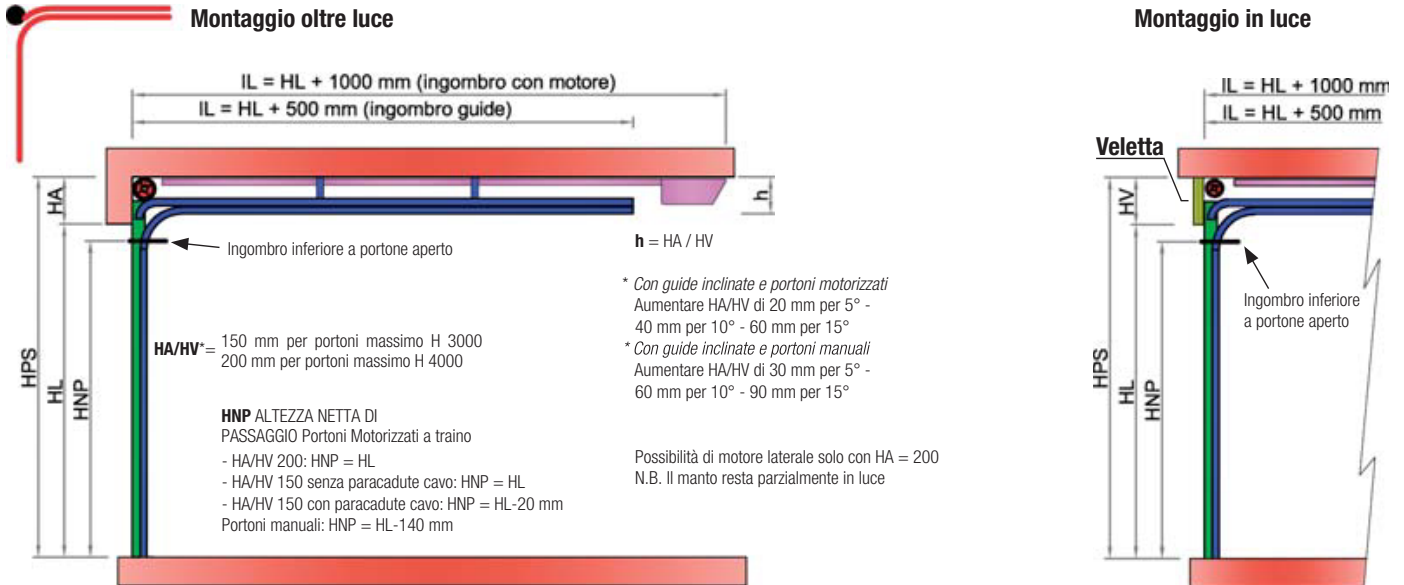

SEZIONE ORIZZONTALE

La presenza del profilo di rinforzo ad Omega o della balza ribassata nel caso di porta pedonale inserita nel manto, riduce l'altezza netta di passaggio HNP; si consiglia di consultare l'Uff. Tecnico.
 Gli ingombri indicati si riferiscono a portoni manuali o motorizzati a traino. A richiesta, per l'elevazione DGMA è possibile la motorizzazione laterale; in tal caso HNP=HL-60 mm. (si consiglia di consultare l'Uff. Tecnico)

Montaggio oltre luce

Montaggio in luce

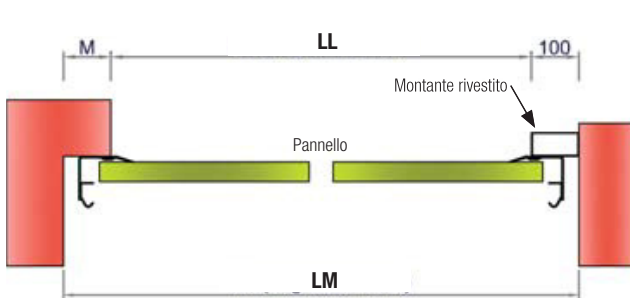

M= DGMA minimo 100 mm
 (con motore laterale min. 350 mm - solo lato motore)

SIMBOLOGIA - LEGEND

Larghezza luce	LL	Clear passage width
Larghezza muro	LM	Inside garage dimension
Mazzetta laterale	M	Side brickwork
Altezza luce	HL	Opening height
Altezza pavimento/soffitto	HPS	Inside garage height
Altezza netta di passaggio	HNP	Clear passage height
Altezza architrave	HA	Lintel height
Altezza veletta	HV	Upper cover height
Distanza soffitto-filo inferiore guide	h	Ceiling/track lower edge dimension
Interno garage	IL	Opener wall length

SEZIONI VERTICALI

MGES Mono guida elevazione standard One-track, standard lift

Montaggio oltre luce

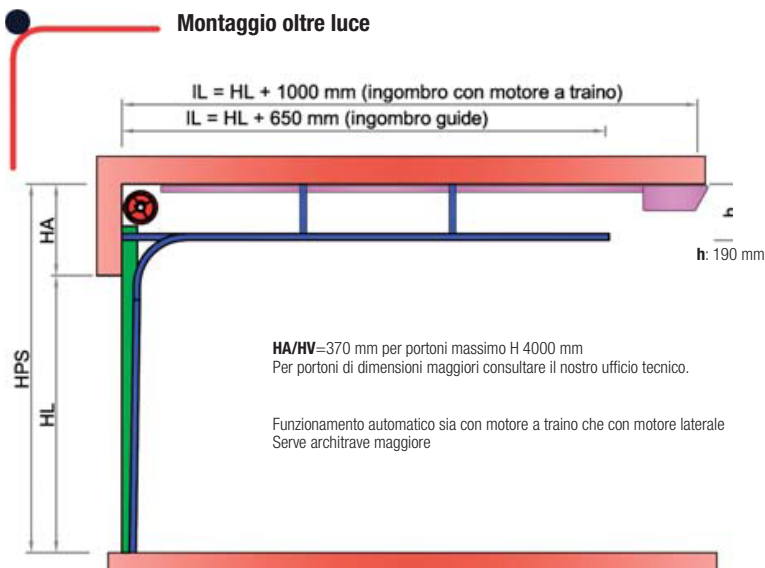

Montaggio in luce

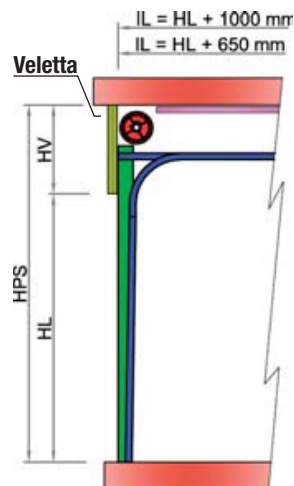

MGEA Mono guida elevazione alzata One-track, high lift

Montaggio oltre luce

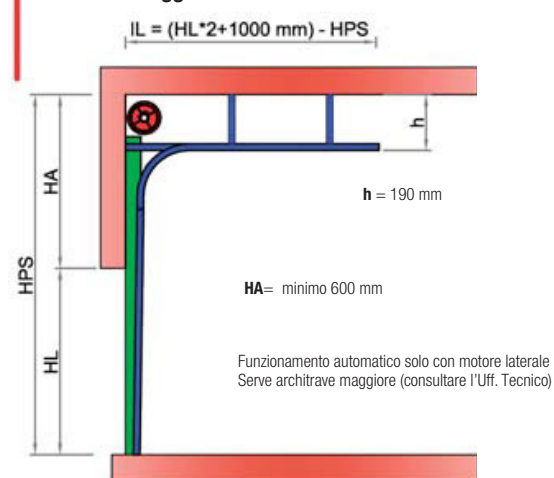

SEZIONE ORIZZONTALE

Montaggio oltre luce

Montaggio in luce

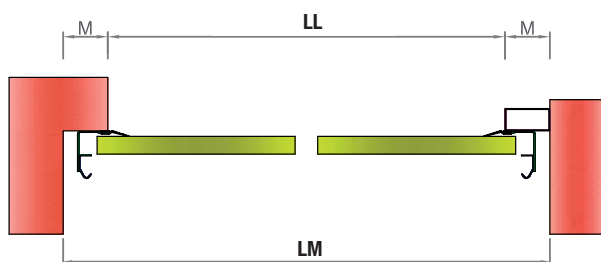

MGES min. 100 mm con apertura manuale e/o motorizzazione a traino
 min. 350 mm con motore laterale (solo lato motore)

M=

MGEA min. 100 mm con apertura manuale min. 350 mm con motore
 laterale (solo lato motore)

SIMBOLOGIA - LEGEND

Larghezza luce	LL	Clear passage width
Larghezza muro	LM	Inside garage dimension
Mazzetta laterale	M	Side brickwork
Altezza luce	HL	Opening height
Altezza pavimento/soffitto	HPS	Inside garage height
Altezza netta di passaggio	HNP	Clear passage height
Altezza architrave	HA	Lintel height
Altezza veletta	HV	Upper cover height
Distanza soffitto-filo inferiore guide	h	Ceiling/track lower edge dimension
Interno garage	IL	Opener wall length

HORIZON PORTONI A SCORRIMENTO ORIZZONTALE

SIDE-SLIDING DOORS

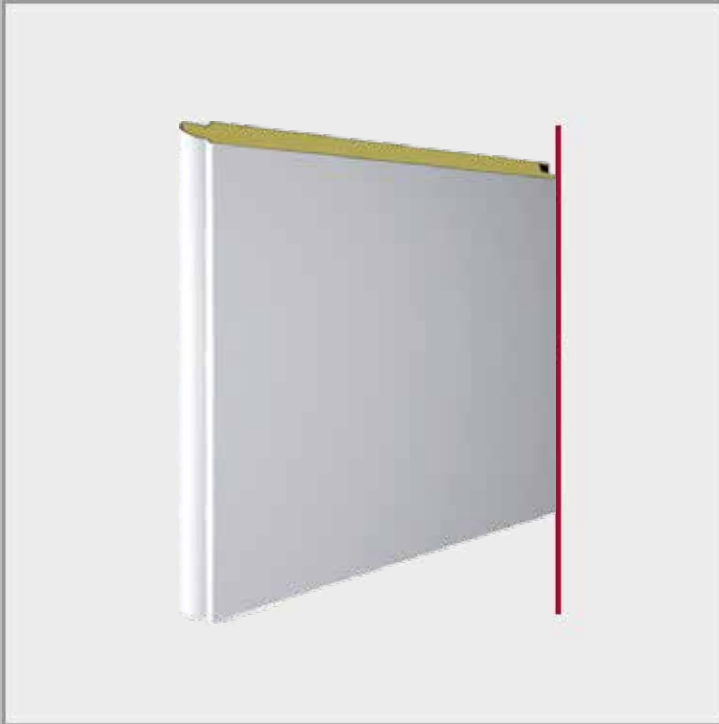

Il portone Horizon a scorrimento orizzontale è una valida alternativa quando non è possibile installare il tradizionale portone sezionale a scorrimento verticale per la presenza di impedimenti a soffitto (soppalchi, travi, etc.) o quando l'altezza del garage è ridotta.

Con Horizon infatti l'altezza totale si riduce di appena 8 cm., soluzione unica che non ha rivali con le altre tipologie di chiusure (serrande-basculanti). Anche in larghezza gli ingombri necessari per far ruotare il portone sono ridotti grazie al raggio molto stretto; difatti solo sul lato della rotazione è indispensabile una mazzetta di 15 cm. che, nel caso non fosse disponibile, può essere realizzata con un montante di acciaio rivestito con lamiera dello stesso colore del portone.

Il verso di scorrimento del portone viene definito dal cliente; anche le pareti interne inclinate non costituiscono impedimento per installare un portone Horizon in quanto è possibile variare l'angolo di rotazione per far sì che il portone scorra sempre parallelo alla muratura.

Side sliding doors constitute a valid alternative option when it is not possible to install traditional doors, which usually occurs if the garage ceiling is either low or obstructed by lofts, mezzanines, beams, and so forth.

Provided that by installing Horizon doors the total height decreases by just 8 cm., none among other door types (overhead ones, rolling shutter can possibly rival such unique solution. Even widthwise, Horizon doors need little operating room thanks to their very short rotation radius. In fact, they require a 15 cm - brickwork only on their rotation side. If the side-brickwork is not available, it can be replaced by a custom-made post covered with steel sheet whose color is the same as the door's.

Customers choose the door sliding sense. Moreover, inclined internal walls do not prevent the installation of Horizon doors, in fact, it is possible to vary the door rotation angle to make the door slide always parallel to the wall.





Se la larghezza dell'apertura è eccessiva il portone può essere realizzato a due ante uguali o asimmetriche, a seconda degli spazi interni disponibili. Nulla è stato tralasciato nel portone Horizon: raffinata eleganza dei dettagli esterni e accuratezza dei componenti interni, tutti di colore bianco in tinta con i pannelli. Il portone Horizon può essere montato vicino ai tradizionali portoni Genius senza stravolgere il contesto architettonico circostante in quanto condividono gli stessi modelli: Lennox, Rialto, Master, Edison, Astro, Gamma, Magic, Light e Canova. L'unica differenza estetica è rappresentata dal montaggio dei pannelli che in Horizon sono posizionati verticalmente.

If the door structural opening is too large, the door can consist of two even or asymmetrical leaves, depending on the available internal room. Nothing in Horizon doors has been overlooked the refined elegance of their external details is exalted by the accuracy of their internal components which are white and match the panel's color. Provided that share the same models (Lennox, Rialto, Master, Edison, Astro, Gamma, Magic, Light and Canova), Horizon doors can be installed next to traditional GENIUS ones without altering the surrounding architectural layout. Panel orientation constitutes the only difference between Genius sectional doors and Horizon ones-horizontal for the former; vertical for the latter.

DETTAGLI HORIZON

HORIZON DETAILS

Risparmia spazio in altezza. Alla semplicità progettuale e costruttiva dell'Horizon, corrisponde anche una facilità di montaggio e una minor manutenzione non essendoci componenti particolari quali, ad esempio, il gruppo molle di bilanciamento. Queste peculiarità fanno di Horizon un portone facile da usare; persino i bambini riescono facilmente a spingere di lato questo portone con un semplice movimento della mano. L'apertura può essere parziale per consentire il solo passaggio pedonale. Il portone Horizon può essere automatizzato con motori a traino.

Save space in height. Since it lacks complex components (as, for instance, the balancing system), Horizon doors' simple design is matched by easy installation and low maintenance requirements. Such peculiarities make Horizon doors easy to operate: even children can push them aside with a simple hand movement. Door opening can be partial to allow only pedestrian access. Horizon doors can be operated also by chain/belt-drive garage openers.

1.



1. Il portone si muove su carrelli di acciaio ammortizzati e montati su cuscinetti a sfera che scorrono sul binario di acciaio zincato fissato a pavimento (per un corretto funzionamento del portone Horizon è indispensabile che il pavimento sia perfettamente a livello lungo tutto il tratto di scorrimento). The door slides on dampened, steel carriages which roll on a zinc-plated floor track-for correct door operation, it is mandatory that the floor be perfectly leveled for the entire track length.

2.



2. Superiormente invece il portone è guidato da rulli in nylon che scorrono nelle guide di acciaio zincato. In tal modo il peso del portone si scarica completamente a terra garantendo funzionalità e sicurezza. Nylon rollers sliding inside steel, zinc-plated, top rails drive the door's top movement.

3a.



3. Su richiesta è disponibile il kit di staffe antintrusione e antivento per ostacolare lo scardinamento dei pannelli. Fig. 3a. Interno del portone chiuso

Fig. 3b. Interno del portone aperto
Upon request, we can supply anti-intrusion and windproof bracket kits which hinder panel unhinging.

Fig. 3a. Interior of the closed door

Fig. 3b. Interior of the open door

3b.

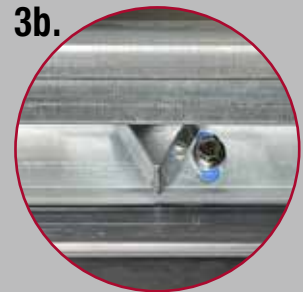

Mazzetta da 15 cm
15 cm mallet

Battuta da 3 cm
3 cm rebate

Gli elementi, quali oblò, griglie e sezioni light sono inseriti in verticale

The elements, such as portholes, grids and light sections are inserted vertically

SEZIONI VERTICALI

Montaggio oltre luce

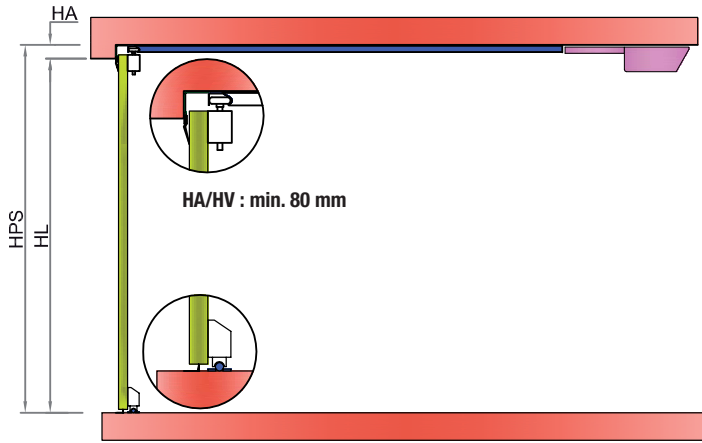

Montaggio in luce

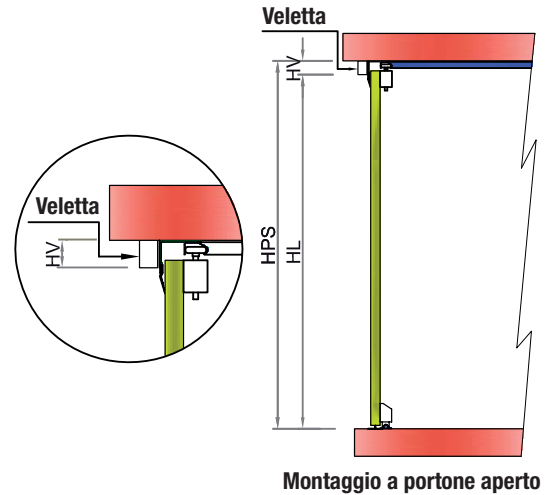

SEZIONI ORIZZONTALI

Montaggio oltre luce

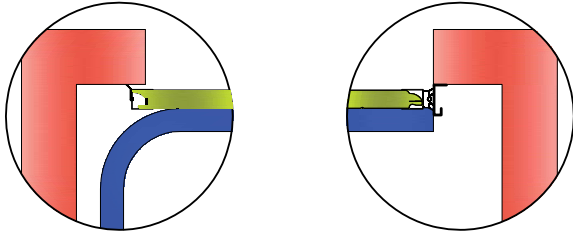

Montaggio in luce

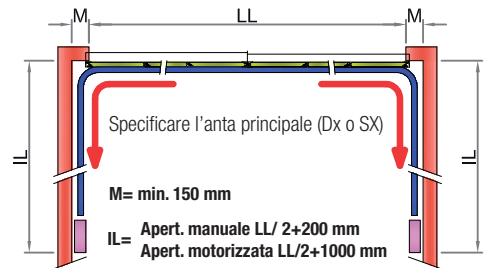
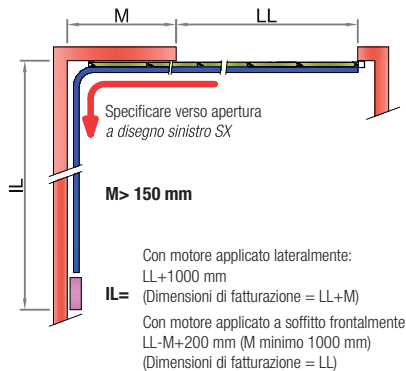
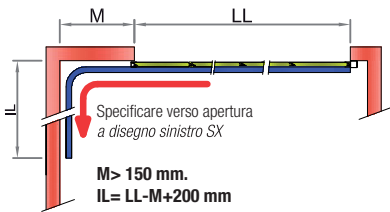
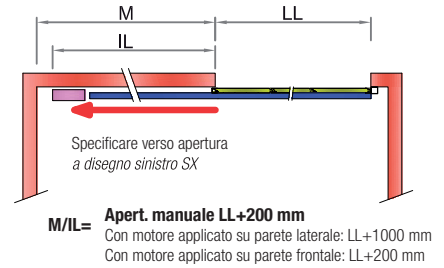
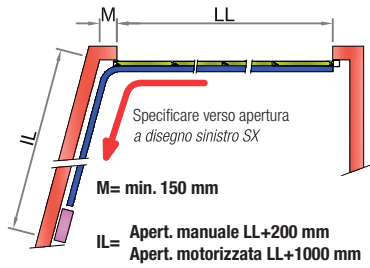
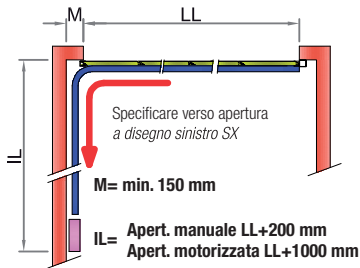
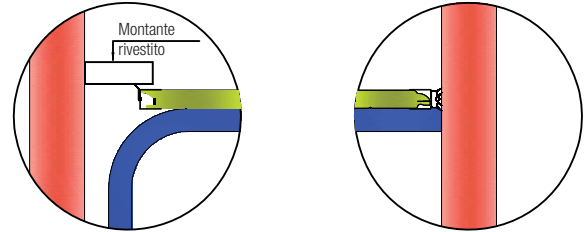

SIMBOLOGIA - LEGENDA

Larghezza luce	LL	Clear passage width
Interno garage	IL	Opener wall length
Mazzetta laterale	M	Side brickwork
Altezza luce	HL	Opening height
Altezza pavimento/soffitto	HPS	Inside garage height
Altezza architrave	HA	Lintel height
Altezza veletta	HV	Upper-cover height

**MANUTENDOOR È UN MARCHIO FERRARO.
OFFRE AL MERCATO NAZIONALE SERVIZI DI
MANUTENZIONE E RIPARAZIONE PROFESSIONALI NEL
SETTORE DELLE CHIUSURE RESIDENZIALI ED INDUSTRIALI
E DEI SISTEMI PER PUNTI DI CARICO.**

Norme di riferimento: D. Lgs. 81/08 e UNI 11473.

**La rete nazionale dei Tecnici Manutendoor e la loro
formazione tecnica sono per i Clienti la garanzia di un
servizio efficiente e sempre in linea con le necessità
operative. Manutendoor assicura la disponibilità delle
parti di ricambio dei principali Produttori nazionali
ed esteri e l'aggiornamento continuo sulla normativa
nazionale ed europea dei prodotti assistiti.**

**MANUTENDOOR IS A FERRARO TRADE MARK.
IT OFFERS TO THE NATIONAL MARKET A PROFESSIONAL
MAINTENANCE AND REPAIR SERVICES IN THE FIELD OF
RESIDENTIAL AND INDUSTRIAL CLOSURES AND LOADING
POINT SYSTEMS: D. Lgs. 81/08 AND UNI 11473.**

The National network of technicians Manutendoor and their knowledge are, for the customers, a guarantee of efficient service in line with the company needs. Manutendoor assures the availability of the spare parts of the main producers and the continuous updating on the national and European standards of the treated products.



I prodotti Ferraro Group srl sono conformi alla normativa europea C€ in materia di chiusure. Per ulteriori informazioni si prega di contattare i nostri uffici tecnici.

Ferraro Group SRL products are in conformity with european regulations C€ regarding closures. For further information please contact our technical offices.



FERRARO GRUOU P SRL



S.S. 90 DELLE PUGLIE KM 33



C.DA CAMPOREALE, ZONA P.I.P.



83031 ARIANO IRPINO (AV) IT



+39 0825 881321

info@ferraroporte.com

www.ferraroporte.com



sezionali.it



**MADE IN
ITALY**

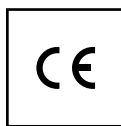

Ci si riserva il diritto di modificare le caratteristiche senza preavviso. Tutte le informazioni e i colori contenuti sono da considerarsi indicativi, non vincolanti e non costituiscono offerta di prodotto.

We reserve the right to change the characteristics without notice. All the information and the colors contained are to be considered indicative, not binding and do not constitute product offer.

FERRAROPORTE.COM